

Kanton St.Gallen, Amt für öffentlichen Verkehr

Überprüfung Buslinie Uzwil – Bischofszell

Taktanpassung Linie 740 und Auswirkungen auf das Buskonzept
Fürstenland

Schlussbericht





Arbeitsgruppe für
Siedlungsplanung und
Architektur AG

Spinnereistrasse 29
8640 Rapperswil-Jona
Tel. 055 220 10 60
Fax 055 220 10 61

www.asaag.ch
info@asaag.ch

Bearbeitung:
Jonas Schaufelberger

Inhaltsverzeichnis

1. Allgemeines	4
1.1 Ausgangslage	4
1.2 Aufgabe	4
2. Analyse	5
2.1 Bestehendes Angebotskonzept	5
2.2 Anpassungen aufgrund Drehung Linie 740	9
2.3 Weitere Änderungen	10
2.4 Erwägungen und Entscheid	10
3. Das Konzept im Detail	12
3.1 Linien	12
3.2 Erste und letzte Kurse	15
3.3 Anpassungen an der Linie 740	15
3.4 Änderungen pro Gemeinde	16
3.5 Kosten	21
4. Vernehmlassung	22
5. Ausblick	25
5.1 Zukünftige Fahrplanänderungen	25
5.2 Weiteres Vorgehen	25
Anhang	26

1. Allgemeines

1.1 Ausgangslage

Nach mehrjähriger, komplexer Planungsarbeit konnte im Dezember 2018 im Fürstenland ein neues Buskonzept eingeführt werden. Damit wird auf die teilweise deutlich geänderten Fahrlagen der Bahn reagiert, gleichzeitig werden einige bestehende Schwachstellen im Netz behoben.

Relativ spät im Planungsprozess zeichnete sich ab, dass die S-Bahnlinie S5 (Weinfelden–St.Gallen) im St. Galler Abschnitt nicht halbstündlich fahren wird. Die Buslinie 740 fährt in Bischofszell praktisch gleichzeitig wie der ganztägige Grundtakt der S5 – damit bestehen zwar zwei stündliche Verbindungen in die Grossräume Wil und St.Gallen, jedoch nur um wenige Minuten versetzt.

Die Gemeinde Bischofszell hat bereits in der Vernehmlassung auf diesen Mangel hingewiesen und gefordert, die Buslinie 740 um 30 Minuten zu schieben. Da im Fürstenland viele Abhängigkeiten zwischen den einzelnen Linien bestehen, war eine kurzfristige Drehung der Fahrlage jedoch nicht ohne weiteres möglich und eine Verbesserung der Situation per Dezember 2018 nicht umzusetzen.

1.2 Aufgabe

Aufgabe des Planungsbüros war es, eine Drehung der Buslinie 740 um 30 Minuten zu prüfen. Dafür wurden folgende Schritte überprüft:

- Aufzeigen der notwendigen Änderungen am übrigen Busnetz im Fürstenland (verknüpfte/überlagerte Linien).
- Aufzeigen allfälliger Auswirkungen auf die Anzahl Kurse (Tabellenfahrpläne)
- Ermitteln der Vor- und Nachteile des geänderten Konzeptes
- Abstimmung der Resultate mit den Betreibern des Busnetzes im Fürstenland

Die Umsetzung einer geänderten Fahrlage würde per Dezember 2019 erfolgen (Fahrplanperiode 2020/2021).

2. Analyse

2.1 Bestehendes Angebotskonzept

Im Dezember 2018 wird im Fürstenland ein überarbeitetes Angebotskonzept eingeführt, welches für diesen Auftrag als Ausgangslage dient. Dieses umfasst die folgenden Linien:

80.724	Wil-Züberwangen-Zuzwil-Zuckenriet (HVZ –Oberbüren-Niederbüren)
Betriebszeit / Takt	Mo-Fr 06-20 Uhr alle 60 Minuten Verlängerung Zuckenriet–Niederbüren nur morgens und abends
Anschlüsse	Wil SG: Fernverkehr von/nach Zürich Wil SG: S-Bahnen von/nach Wattwil, Weinfelden (Frauenfeld mit längerer Übergangszeit) Zuckenriet: Linie 725 von/nach Niederhelfenschwil Oberbüren: Linie 740 von/nach Bischofszell und Uzwil (HVZ) Oberbüren: Linie 727 von/nach Sonnental (HVZ)
Verknüpfung/ Überlagerung	Wil SG – Zuzwil: Viertelstundentakt zusammen mit Linie 725 und 726. Wil SG–Zuckenriet: Halbstundentakt zusammen mit Linie 725 Zuckenriet–Oberbüren: Halbstundentakt zusammen mit Linie 728 Zuckenriet: Verknüpfung mit Linie 725 (NVZ) Niederbüren: Verknüpfung mit Linie 727 (HVZ)

80.725	Wil-Züberwangen-Zuzwil-Zuckenriet-Niederhelfenschwil
Betriebszeit / Takt	Mo-So 06-00 Uhr alle 60 Minuten Mo-Fr 06-20 Uhr alle 30 Minuten zwischen Zuckenriet und Niederhelfenschwil
Anschlüsse	Wil SG: Fernverkehr von/nach Zürich Wil SG: S-Bahnen von/nach Wattwil, Weinfelden (Frauenfeld mit längerer Übergangszeit) Zuckenriet: Linie 724 von/nach Wil (Mo-Fr) und Niederbüren (Mo-Fr HVZ) Zuckenriet: Linie 728 von/nach Uzwil (Mo-Fr 06-20 Uhr)
Verknüpfung/ Überlagerung	Wil SG – Zuzwil: Viertelstundentakt zusammen mit Linie 724 und 726 (Mo-Fr). Wil SG–Zuckenriet: Halbstundentakt zusammen mit Linie 724 (Mo-Fr) Zuckenriet: Verknüpfung mit Linie 724 (Mo-Fr NVZ) Niederhelfenschwil: Verknüpfung mit Linie 728 (Mo-Fr RVZ, Sa, So)

80.726	Wil–Spital–Zuzwil–Henau–Uzwil–Waldhof
Betriebszeit / Takt	Mo-So 06-00 Uhr alle 60 Minuten Mo-Fr 06-20 Uhr alle 30 Minuten Sa 06-20 Uhr alle 30 Minuten zwischen Uzwil Bahnhof und Waldhof Sa/So 06-20 Uhr alle 30 Minuten zwischen Wil und Zuzwil
Anschlüsse	Wil SG: S-Bahnen nach Winterthur–Zürich und St.Gallen Zuzwil Industrie (von/nach Wil): Anschluss auf Linie 727 (zeitweise Durchbindung) Uzwil (Ast Wil): S-Bahn von/nach St.Gallen, Fernverkehr von/nach Zürich Uzwil (Ast Waldhof): S-Bahn nach St.Gallen / Fernverkehr nach Zürich (Morgens), S-Bahn von St.Gallen / Fernverkehr von Zürich (Abends)
Verknüpfung/Überlagerung	Zuzwil Industrie verknüpft mit Linie 727 (Sa/So tagsüber). Wil – Zuzwil mit Linie 724 und 725 zum Viertelstundentakt (Mo-Fr). Henau–Uzwil Überlagerung mit Linie 729 zum Halbstundentakt (ausser Mo-Fr RVZ) Niederuzwil–Uzwil mit Linie 741 zum Viertelstundentakt (Mo-Fr 06-20 Uhr)

80.727	Gossau–Niederbüren–Oberbüren (HVZ –Niederbüren) –Sonnental–Zuzwil Industrie
Betriebszeit / Takt	Mo-So 06-00 Uhr alle 60 Minuten Mo-Fr 06-20 Uhr alle 30 Minuten zwischen Gossau und Niederwil Mo-Fr HVZ alle 30 Minuten zwischen Niederwil und Oberbüren Mo-Fr HVZ alle 60 Minuten zwischen Oberbüren und Niederbüren
Anschlüsse	Zuzwil Industrie: Linie 726 von/nach Wil SG (Ausser Sa/So RVZ) Oberbüren: Linie 728 von/nach Uzwil (Ast Sonntental) Oberbüren: Linie 740 von/nach Uzwil (Ast Niederwil) Gossau: Fernverkehr von/nach St.Gallen und Zürich
Verknüpfung/Überlagerung	Zuzwil mit Linie 726 von/nach Wil SG (Sa/So tagsüber) Niederbüren mit Linie 724 von/nach Wil SG (Mo-Fr HVZ)

80.728	Uzwil–Oberbüren–Zuckenriet / Niederhelfenschwil
Betriebszeit / Takt	Mo-So 06-00 Uhr alle 60 Minuten Uzwil–Oberbüren Mo-Fr 06-20 Uhr alle 60 Minuten Oberbüren–Zuckenriet Mo-Fr 20-00 Uhr / Sa, So ganztags Oberbüren–Niederhelfenschwil
Anschlüsse	Uzwil Bahnhof: S-Bahn von/nach St.Gallen Uzwil Bahnhof: Fernverkehr von/nach Wil–Zürich Oberbüren: Linie 727 von/nach Sonntental–Zuzwil Oberbüren: Linie 727 von/nach Niederwil (HVZ) Zuckenriet: Linie 725 von/nach Niederhelfenschwil und Wil (Mo-Fr HVZ/NVZ) Niederhelfenschwil: Linie 725 von/nach Wil (übrige Zeiten)

Verknüpfung/ Überlagerung	Uzwil mit Linie 730 von/nach Wil (Mo-Fr 06-20 Uhr) Uzwil mit Linie 726 von/nach Waldhof (Sa 06-20 Uhr) Niederhelfenschwil mit Linie 725 von/nach Wil (Mo-Fr RVZ, Sa, So)
------------------------------	--

80.729	Wil-Schwarzenbach-Henau-Uzwil
Betriebszeit / Takt	Täglich 06-00 Uhr alle 60 Minuten
Anschlüsse	Wil SG: Fernverkehr von/nach Zürich Wil SG: S-Bahnen von/nach Wattwil, Weinfelden (Frauenfeld mit längerer Übergangszeit) Uzwil: Fernverkehr von/nach St.Gallen
Verknüpfung/ Überlagerung	Wil-Schwarzenbach mit Linie 730 zum Halbstundentakt Henau-Uzwil mit Linie 726 zum Halbstundentakt (tagsüber sowie Sa/So auch abends)

80.730	Wil-Schwarzenbach-Jonschwil-Uzwil
Betriebszeit / Takt	Täglich 06-00 Uhr alle 60 Minuten Mo-Fr 06-20 Uhr alle 30 Minuten
Anschlüsse	Wil SG: Fernverkehr von/nach Zürich Wil SG: S-Bahnen von/nach Wattwil, Weinfelden (Frauenfeld mit längerer Übergangszeit) Uzwil Bahnhof: S-Bahn von/nach St.Gallen Uzwil Bahnhof: Fernverkehr von/nach Wil-Zürich Uzwil Bahnhof: Linie 726 von/nach Niederuzwil-Henau
Verknüpfung/ Überlagerung	Wil-Schwarzenbach mit Linie 729 zum Halbstundentakt Oberuzwil-Uzwil mit Linie 741 zum Viertelstundentakt (Mo-Fr 06-20 Uhr) Uzwil Bahnhof: Verknüpft mit Linie 728 und 740

80.740	Uzwil-Oberbüren-Niederbüren-Bischofszell
Betriebszeit / Takt	Täglich 06-00 Uhr alle 60 Minuten
Anschlüsse	Uzwil Bahnhof: S-Bahn von/nach St.Gallen Uzwil Bahnhof: Fernverkehr von/nach Wil-Zürich Oberbüren: Linie 728 von/nach Niederh'schwil (Ast Bischofszell) Bischofszell: S5 von/nach Weinfelden
Verknüpfung/ Überlagerung	Uzwil-Oberbüren mit Linie 728 zum Halbstundentakt Oberbüren-Niederbüren mit Linie 724 zum Halbstundentakt (HVZ) Uzwil Bahnhof: Verknüpft mit Linie 730

80.741	Niederuzwil–Uzwil–Oberuzwil–Flawil
Betriebszeit / Takt	Täglich 06-00 Uhr Uzwil–Flawil alle 60' Mo-Sa 06-20 Uhr Uzwil–Flawil alle 30' Mo-Sa 06-20 Uhr Uzwil–Niederuzwil alle 30' Bedienung Maestrani nur bis 20 Uhr.
Anschlüsse	Uzwil Bahnhof: S-Bahn von/nach St.Gallen (Ast Oberuzwil) Uzwil Bahnhof: Fernverkehr von/nach Zürich (Ast Oberuzwil) Flawil Bahnhof: Fernverkehr von/nach St.Gallen
Verknüpfung/ Überlagerung	Uzwil–Oberbüren mit Linie 728 zum Halbstundentakt Oberbüren–Niederbüren mit Linie 724 zum Halbstundentakt (HVZ) Flawil Bahnhof verknüpft mit Linie 750 (Mo-Sa 06-20 Uhr) Flawil Bahnhof verknüpft mit Linie 751 (übrige Zeit)

80.750	Flawil Bahnhof–Isnyplatz
Betriebszeit / Takt	Mo-Sa 06-20 Uhr alle 30'
Anschlüsse	Flawil Bahnhof: S-Bahn von/nach St.Gallen und Wil
Verknüpfung/ Überlagerung	Flawil Bahnhof: Verknüpft mit Linie 741

80.751	Degersheim–Flawil–Burgau
Betriebszeit / Takt	Mo-So 06-00 Uhr alle 60' (Flawil–Degersheim) Mo-Fr 06-20 Uhr alle 60' (Flawil–Burgau)
Anschlüsse	Flawil Bahnhof: Fernverkehr von/nach Zürich (Ast Degersheim) Flawil Bahnhof: Fernverkehr von/nach St.Gallen (Ast Degersheim)
Verknüpfung/ Überlagerung	Flawil Bahnhof: Verknüpft mit Linie 741 (RVZ, Sonntag)

Die genauen Fahrpläne und Anschlüsse sind aus den Netzgrafiken in Beilage 1a-d zu erkennen. Eine vereinfachte Darstellung ist im Folgenden abgebildet:



Abbildung 1: Vereinfachter Netzplan 2019. Vollständige Netzgrafik vgl. Beilage 1a-d.

Mit dem heutigen Angebotskonzept gibt es auf verschiedenen Streckenabschnitten Überlagerungen und Verknüpfungen. Durch die komplexe Angebotsstruktur ist es praktisch unmöglich, an einzelnen Linien Änderungen durchzuführen, die über bloße Minutenanpassungen hinausgehen.

Entsprechend ist es notwendig, bei einer Drehung der Linie 740 um 30 Minuten auch weitere Linien anzupassen, die im folgenden Kapitel dokumentiert sind.

2.2 Anpassungen aufgrund Drehung Linie 740

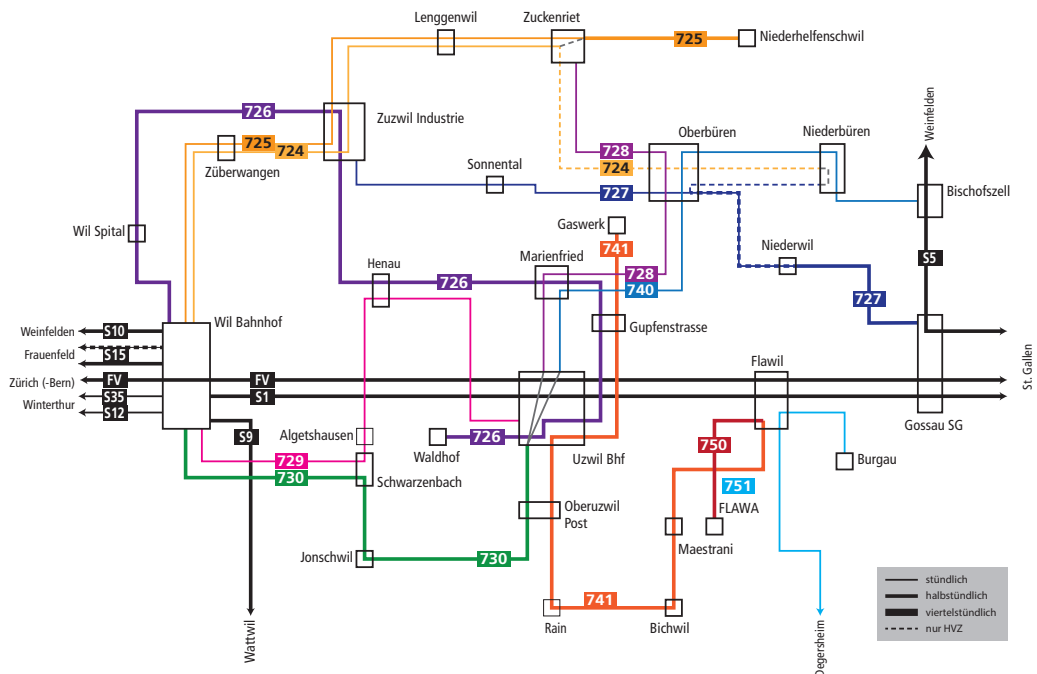
Eine Drehung der Linie 740 um 30 Minuten erfordert zwingend die Drehung weiterer Buslinien um 30 Minuten, wenn die heutige Angebotsqualität beibehalten werden soll. Direkt betroffen sind die folgenden Linien zu folgenden Zeiten:

- Linie 724 in der Hauptverkehrszeit (wegen der Taktüberlagerung Oberbüren–Niederbüren)
- Linie 728 ganztags (wegen der Taktüberlagerung Uzwill–Oberbüren)

Aufgrund der Verknüpfung mit den Linien 724 und 728 resultieren weitere Drehungen:

- Linie 725 um 30 Minuten (Randverkehrszeit sowie Sa/So) wegen der Verknüpfung mit Linie 728

- Linie 725 um 30 Minuten (Hauptverkehrszeit) wegen der Überlagerung mit Linie 724.
- Linie 727 um 30 Minuten (Hauptverkehrszeit) wegen der Verknüpfung mit Linie 724

Damit sind zwingend während der ganzen Betriebszeit folgende Linien um 30 Minuten zu verschieben:

- Linie 724 Niederbüren–Oberbüren–Zuckenriet–Wil
- Linie 725 Niederhelfenschwil–Zuckenriet–Wil
- Linie 728 Uzwil–Niederhelfenschwil

Eine Drehung der Linie 727 ist nur in der Hauptverkehrszeit zwingend. Soll die Linie 727 während dem ganzen Tag gedreht werden, sind weitere Anpassungen notwendig:

- Linie 726 Wil–Zuzwil–Henau–Uzwil (aufgrund der Verknüpfung in Zuzwil)
- Linie 729 Wil–Schwarzenbach–Henau–Uzwil (aufgrund der Taktüberlagerung Henau–Uzwil mit 726)
- Linie 730 Wil–Jonschwil–Uzwil (Aufgrund der Taktüberlagerung Wil–Schwarzenbach mit 730)

In allen Fällen resultiert eine tatsächliche Fahrplanänderungen nur auf denjenigen Linien, die nur stündlich bedient werden. Auf den halbstündlich bedienten Abschnitten ändern zwar in einzelnen Fällen das Ziel oder die Liniennummer, in Hauptlastrichtung entstehen jedoch keine Veränderungen.

2.3 Weitere Änderungen

Mit einer erneuten Konzeptänderung im Dezember 2019 besteht eine Möglichkeit, weitere Schwachpunkte des im Dezember 2018 eingeführten Konzept zu beheben. Dazu gehört insbesondere der nur zeitweise angebotene Anschluss zwischen der Linie 726 und 727 in Zuzwil Industrie, der systematisiert werden kann.

2.4 Erwägungen und Entscheid

Aufgrund der obigen Abklärungen konnte durch das Planungsbüro keine eindeutige Empfehlung abgegeben werden. Die umzusetzende Variante ändert je nach Gewichtung der (eindeutigen) Verbesserungen für Bischofszell, der (je nach Variante und Gemeinde unterschiedlichen) Vor- und Nachteile für die weiteren Ortschaften im Fürstenland und der Angebotsbeständigkeit (welche durch die erneute Änderung Ende 2019 negativ beeinflusst wird). Auch fehlen derzeit Erfahrungen mit dem erst im Dezember 2018 eingeführten Konzept.

Für das Amt für Verkehr und Tourismus (AVT) des Kantons Thurgau ist die Drehung der Linie 740 klar positiv zu bewerten. Das Amt für öffentlichen Verkehr (AöV) des

Kanton St.Gallen unterstützt die entsprechende Angebotsverbesserung, allerdings soll die Angebotsbeständigkeit stark berücksichtigt werden.

Das AöV hat deshalb entschieden, die Drehung der Fahrlage der Linie 740 mit minimalen Auswirkungen weiterzuverfolgen. Die Auswirkungen über die Linie 740 hinaus sind: Drehung der Linien 724, 725, 728, sowie der Linie 727 in der Hauptverkehrszeit. An der Linie 726 werden punktuell Änderungen vorgenommen, um die Anschlüsse in Zuzwil auf die Linie 727 zu verbessern.

Vom 25. Januar 2019 bis zum 22. März 2019 erhielten die Gemeinden die Möglichkeit, zum Konzept gemäss Kapitel 3 Stellung zu nehmen. Eine Zusammenfassung der Stellungnahmen ist im Kapitel 4 zu finden. Parallel dazu wurden von PostAuto Optionsofferten für das geänderte Angebot eingeholt.

Aufgrund der Stellungnahmen und Offerten wurde beschlossen, das Konzept im Dezember 2019 einzuführen.

3. Das Konzept im Detail

3.1 Linien

Änderungen resultieren auf den Linien 724, 725, 726, 727, 728 und 740. Die Linien 724, 725, 728 und 740 werden durchwegs um 30 Minuten gedreht. Die Linie 727 wird nur von Montag bis Freitag 06-20 Uhr sowie während der ganzen Woche abends nach 20 Uhr um 30 Minuten gedreht. Bei der Linie 726 wird das Abendangebot von Montag bis Freitag gedreht, um während der ganzen Woche ein attraktives Abendangebot mit schlanken Anschlüssen auf die Linie 726 in Zuzwil Industrie zu erhalten.

Die folgenden Tabellen zeigen die Linien im Detail auf. **Änderungen** sind in **blau** hervorgehoben.

80.724	Wil-Züberwangen-Zuzwil-Zuckenriet (HVZ –Oberbüren-Niederbüren)
Betriebszeit / Takt	Mo-Fr 06-20 Uhr alle 60 Minuten, gegenüber 2019 um 30' gedreht. Verlängerung Zuckenriet-Niederbüren nur morgens und abends.
Anschlüsse	Wil SG: Fernverkehr von/nach Zürich Wil SG: S-Bahnen von/nach Wattwil, Weinfelden (Frauenfeld mit längerer Übergangszeit) Zuckenriet: Linie 725 von/nach Niederhelfenschwil Oberbüren: Linie 740 von/nach Bischofszell und Uzwil (HVZ) Oberbüren: Linie 727 von/nach Sonnenthal (HVZ)
Verknüpfung/ Überlagerung	Wil SG – Zuzwil: Viertelstundentakt zusammen mit Linien 725 und 726. Wil SG-Zuckenriet: Halbstundentakt zusammen mit Linie 725. Zuckenriet-Oberbüren: Halbstundentakt zusammen mit Linie 728 Zuckenriet: Verknüpfung mit Linie 725 (NVZ) Niederbüren: Verknüpfung mit Linie 727 (HVZ)

80.725	Wil-Züberwangen-Zuzwil-Zuckenriet-Niederhelfenschwil
Betriebszeit / Takt	Mo-So 06-00 Uhr alle 60 Minuten Mo-Fr 06-20 Uhr alle 30 Minuten zwischen Zuckenriet und Niederhelfenschwil gegenüber 2019 um 30' gedreht.
Anschlüsse	Wil SG: Fernverkehr von/nach Zürich Wil SG: S-Bahnen von/nach Wattwil, Weinfelden (Frauenfeld mit längerer Übergangszeit) Zuckenriet: Linie 724 von/nach Wil (Mo-Fr) und Niederbüren (Mo-Fr HVZ) Zuckenriet: Linie 728 von/nach Uzwil (Mo-Fr 06-20 Uhr)
Verknüpfung/ Überlagerung	Wil SG – Zuzwil: Viertelstundentakt zusammen mit Linie 724 und 726 (Mo-Fr). Wil SG-Zuckenriet: Halbstundentakt zusammen mit Linie 724 (Mo-Fr) Zuckenriet: Verknüpfung mit Linie 724 (Mo-Fr NVZ) Niederhelfenschwil: Verknüpfung mit Linie 728 (Mo-Fr RVZ, Sa, So)

80.726	Wil–Spital–Zuzwil–Henau–Uzwil–Waldhof
Betriebszeit / Takt	Mo-So 06-00 Uhr alle 60 Minuten, Mo-Fr abends gegenüber 2019 um 30 Minuten gedreht Mo-Fr 06-20 Uhr alle 30 Minuten Sa 06-20 Uhr alle 30 Minuten zwischen Uzwil Bahnhof und Waldhof Sa/So 06-20 Uhr alle 30 Minuten zwischen Wil und Zuzwil
Anschlüsse	Wil SG: S-Bahnen nach Winterthur–Zürich und St.Gallen Zuzwil Industrie (von/nach Wil): Anschluss auf Linie 727 (zeitweise Durchbindung) Uzwil (Ast Wil): S-Bahn von/nach St.Gallen, Fernverkehr von/nach Zürich Uzwil (Ast Waldhof): S-Bahn nach St.Gallen / Fernverkehr nach Zürich (Morgens), S-Bahn von St.Gallen / Fernverkehr von Zürich (Abends)
Verknüpfung/Überlagerung	Zuzwil Industrie: Verknüpfung mit Linie 727 (Sa/So tagsüber). Wil SG – Zuzwil: Überlagerung mit Linien 724 und 725 zum Viertelstundentakt. Henau–Uzwil Überlagerung mit Linie 729 zum Halbstundentakt (ausser RVZ) Niederuzwil–Uzwil mit Linie 741 zum Viertelstundentakt (Mo-Fr 06-20 Uhr)

80.727	Gossau–Niederbüren–Oberbüren (HVZ –Niederbüren) –Sonnental–Zuzwil Industrie
Betriebszeit / Takt	Mo-So 06-00 Uhr alle 60 Minuten Mo-Fr 06-20 Uhr alle 30 Minuten zwischen Gossau und Niederwil Mo-Fr HVZ alle 30 Minuten zwischen Niederwil und Oberbüren Mo-Fr HVZ alle 60 Minuten zwischen Oberbüren und Niederbüren Alle Angebote ausser Sa/So vor 20 Uhr gegenüber 30 Minuten gedreht
Anschlüsse	Zuzwil Industrie: Linie 726 von/nach Wil SG (Ausser Sa/So RVZ) Oberbüren: Linie 728 von/nach Uzwil Oberbüren: Linie 740 von/nach Uzwil Gossau: Fernverkehr von/nach St.Gallen und Zürich
Verknüpfung/Überlagerung	Zuzwil mit Linie 726 von/nach Wil SG (Sa/So NVZ) Niederbüren mit Linie 724 von/nach Wil SG (Mo-Fr HVZ)

80.728	Uzwil–Oberbüren–Zuckenriet / Niederhelfenschwil
Betriebszeit / Takt	Mo-So 06-00 Uhr alle 60 Minuten Uzwil–Oberbüren Mo-Fr 06-20 Uhr alle 60 Minuten Oberbüren–Zuckenriet Mo-Fr 20-00 Uhr / Sa, So ganztags Oberbüren–Niederhelfenschwil Alle Angebote gegenüber 2019 um 30' gedreht.

Anschlüsse	Uzwil Bahnhof: S-Bahn von/nach St.Gallen Uzwil Bahnhof: Fernverkehr von/nach Wil–Zürich Oberbüren: Linie 727 von/nach Sonnental–Zuzwil Oberbüren: Linie 727 von/nach Niederwil (HVZ) Zuckenriet: Linie 725 von/nach Niederhelfenschwil und Wil (Mo-Fr HVZ/NVZ) Niederhelfenschwil: Linie 725 von/nach Wil (übrige Zeiten)
Verknüpfung/ Überlagerung	Uzwil mit Linie 730 von/nach Wil (Mo-Fr 06-20 Uhr) Uzwil mit Linie 726 von/nach Waldhof (Sa 06-20 Uhr) Niederhelfenschwil mit Linie 725 von/nach Wil (Mo-Fr RVZ, Sa, So)

80.729	Wil–Schwarzenbach–Henau–Uzwil
Betriebszeit / Takt	Täglich 06-00 Uhr alle 60 Minuten
Anschlüsse	Wil SG: Fernverkehr von/nach Zürich Wil SG: S-Bahnen von/nach Wattwil, Weinfelden (Frauenfeld mit längerer Übergangszeit) Uzwil: Fernverkehr von/nach St.Gallen
Verknüpfung/ Überlagerung	Wil–Schwarzenbach mit Linie 730 zum Halbstundentakt Henau–Uzwil mit Linie 726 zum hinkenden Halbstundentakt (ganztags)

80.740	Uzwil–Oberbüren–Niederbüren–Bischofszell
Betriebszeit / Takt	Täglich 06-00 Uhr alle 60 Minuten, gegenüber 2019 um 30' gedreht
Anschlüsse	Uzwil Bahnhof: S-Bahn von/nach St.Gallen Uzwil Bahnhof: Fernverkehr von/nach Wil–Zürich Oberbüren: Linie 728 von/nach Niederh'schwil (Ast Bischofszell) Bischofszell: S5 von/nach Weinfelden
Verknüpfung/ Überlagerung	Uzwil–Oberbüren mit Linie 728 zum Halbstundentakt Oberbüren–Niederbüren mit Linie 724 zum Halbstundentakt (HVZ) Uzwil Bahnhof: Verknüpft mit Linie 730 (Mo-Fr 06-20 Uhr) Uzwil Bahnhof: Verknüpft mit Linie 726 (Ast Waldhof, Sa 06-20 Uhr)

Aufgrund der Überlagerung zweier Linien oder systematischer Halbstundentakte ändern sich die die Taktzeiten auf den folgenden Abschnitten nur in Randzeiten:

- Wil–Zuckenriet (Mo-Fr ab 20 Uhr, Sa, So)
- Uzwil–Oberbüren (keine Änderung, Halbstundentakt bis Betriebsschluss)
- Oberbüren–Zuckenriet (Mo-Fr ausserhalb HVZ, Sa, So)
- Gossau–Niederwil (Täglich ab 20 Uhr)
- Niederwil–Oberbüren (Mo-Fr ausserhalb HVZ, Sa+So ab 20 Uhr)

Die konkreten Fahrlagen sind aus den Netzgrafiken in Beilage 2a-d ersichtlich.

3.2 Erste und letzte Kurse

Aufgrund der Taktverschiebungen sind auch Änderungen bei den ersten und letzten Kursen notwendig. Diese sind aus den angehängten Tabellenfahrplänen in den Beilagen 3-6 ersichtlich.

Wo finanziell möglich, wird ein zusätzliches Kurspaar eingesetzt, mit dem Resultat eines gegenüber heute um 30 Minuten früheren ersten und 30 Minuten späteren letzten Kurses (Linie 725 samstags, Linie 727 samstags/sonntags, Linien 728 und 740).¹

In weiteren Fällen konnte die Verschiebung ohne Mehraufwand aufgefangen werden, indem der Halbstundentakt 30 Minuten früher endet (Linie 726, Linie 727 werktags).

In einzelnen Situationen resultiert trotzdem ein späterer Betriebsbeginn oder früherer Betriebschluss; es handelt sich bei den wegfallenden Kursen jedoch um solche, die heute kaum Frequenzen aufweisen und nur aus Umlaufgründen notwendig sind.

3.3 Anpassungen an der Linie 740

In den ersten Betriebsmonaten hat sich gezeigt, dass die geänderten Schliesszeiten der Bahnübergänge in Bischofszell die Betriebsstabilität der Linie 740 stark beeinträchtigen. Problematisch ist dies insbesondere am Morgen, da die Linie 740 bereits verspätet in Bischofszell eintrifft und die Verspätung bis Uzwil nicht aufholen kann, wodurch die Anschlüsse an den Fernverkehr nach Winterthur–Zürich verpasst werden. Abends ist die Stabilität insgesamt etwas besser, und der Anschluss nach Winterthur–Zürich deutlich weniger stark nachgefragt.

Aus diesem Grund hat PostAuto vorgeschlagen, die Kurse Uzwil ab 06:37, 07:37 und 08:37 ausser Takt bereits zur Minute xx.34 abfahren zu lassen, um in Bischofszell eine rechtzeitige Abfahrt nach Uzwil zu garantieren. Nachteil dieses Konzeptes ist, dass die (allerdings um diese Zeit schlechter frequentierten) Anschlüsse aus Zürich–Winterthur zu diesen Zeiten nicht möglich sind.

Als Kompromiss haben PostAuto und AöV beschlossen, die Änderung umzusetzen, jedoch mit einem Beiwagen um 07:37 den Anschluss in der für die Pendler relevantesten Stunde zumindest bis Oberbüren herzustellen.

Eine weitergehende Anpassung der Taktzeiten bis mindestens 12 Uhr wird durch die Drehung der Linie 740 vermieden, da die Linie 740 neu zur ausserhalb der HVZ nur stündlichen S5 um 30 Minuten versetzt ist und die Bahnübergänge zu den relevanten Zeiten geöffnet bleiben.

¹ Im Konzept vom 23.1.2019, welches den Gemeinden zur Vernehmlassung vorgelegt wurde, waren einzelne dieser zusätzlichen Kurse noch als Optionen bezeichnet. Die definitive Einführung dieser Fahrten ist inzwischen gesichert.

3.4 Änderungen pro Gemeinde

Für die Gemeinden Flawil, Jonschwil und Oberuzwil resultieren keine Änderungen. Die Änderungen in den übrigen Gemeinden sind in den folgenden Unterkapiteln zusammengefasst. Auf die Darstellung von Verbindungen mit mehreren Umstiegen über den Knoten Wil, Uzwil oder Gossau hinaus (z.B. auf nur stündlich verkehrende Linien im Obertoggenburg, Hinterthurgau oder Appenzellerland) wird verzichtet. Für solche Verbindungen können Drehungen um 30 Minuten negativ sein, dies betrifft aber nur Einzelfälle.

3.4.1 Bischofszell

→ vgl. Tabellenfahrpläne Beilage 6a und 6b

Sämtliche Kurse fahren um 30 Minuten versetzt: Nach Uzwil xx.59, ab Uzwil xx.37. Dadurch ergibt sich in den Nebenverkehrszeiten und am Wochenende ein Halbstundentakt Richtung Uzwil–Wil in Kombination mit der S5.

Der erste Kurs fährt Mo-Sa eine halbe Stunde früher, am Sonntag eine halbe Stunde später. Der letzte Kurs erreicht Bischofszell eine halbe Stunde früher, am Freitag und Samstag eine halbe Stunde später. Dadurch werden die Betriebszeiten der Nachfrage angeglichen.

Richtung Winterthur–Zürich besteht ohnehin ein Halbstundentakt über Weinfelden, welcher gleich schnell ist wie die stündliche Verbindung über Uzwil.

3.4.2 Gossau SG

→ vgl. Tabellenfahrpläne Beilage 5a und 5b

Die hauptsächlich relevanten Verbindungen zwischen Degenau und dem Bahnhof bleiben tagsüber unverändert. Abends verschieben sich die Zeiten um 30 Minuten (Ankunft xx.12, Abfahrt xx.48 am Bahnhof Gossau).

Die Verbindung von/nach Wil über Oberbüren–Sonnental (inkl. alle Anschlussverbindungen über Niederwil hinaus) verschieben sich abends ab 20 Uhr (sowie Mo-Fr ganztags) um 30' nach hinten (erste Verbindung um 5:48 statt 5:18 ab Bahnhof Gossau).

Die letzte Verbindung ab Gossau fährt neu während der ganzen Woche um 00:48 (ausser Sonntags, Abfahrt 23:48).

3.4.3 Niederbüren

→ vgl. Tabellenfahrpläne Beilage 3a, 3b, 5a, 5b, 6a, 6b

Sämtliche Abfahrten verschieben sich um 30 Minuten:

- Linie 724 und 727 (HVZ-Kurse) mit etwas weniger Kursen (derzeit vergleichsweise lange HVZ).
- Linie 740 tendenziell 30 Minuten früher, mit neuer Spätverbindung Fr/Sa 30 Minuten später als heute.

Sämtliche Anschlussverbindungen über Bischofszell (Nach Weinfeldern) und Uzwil (nach St.Gallen, Wil, Zürich) sowie über Gossau und Wil (HVZ-Verbindungen) bleiben unverändert möglich, einfach um 30 Minuten versetzt.

Die erste Verbindung fährt neu Mo-Fr um 5:51 nach Bischofszell (Sa/So 06:51) bzw. 06:06 nach Gossau. Die erste HVZ-Verbindung fährt um 05:43 nach Oberbüren–Wil (mit Anschluss nach Uzwil).

Die letzte Verbindung abends fährt um 22:59 ab Bischofszell (Sa 23:59) bzw. um 22:37 ab Uzwil (Sa um 23:37).

3.4.4 Niederhelfenschwil

→ vgl. Tabellenfahrpläne Beilage 3a, 3b, 6a und 6b

Folgende Abfahrtszeiten verschieben sich um 30 Minuten:

- Erste Fahrt nach Wil (ab Niederhelfenschwil) Mo-Fr 30' später
- Alle Fahrten von/nach Wil (alle Ortschaften) am Sa/So 30' später
- Abends alle Fahrten nach Wil 30' früher / alle Fahrten von Wil 30' später
- Alle Fahrten auf der Linie 728 30' später (Mo-Fr) bzw. früher (Sa/So)

Die Verbindungen ab allen drei Ortschaften von/nach Wil Mo-Fr tagsüber bleiben unverändert (Halbstundentakt).

Sämtliche Anschlussverbindungen über Wil (nach Winterthur–Zürich, Wattwil und Weinfeldern sowie auf alle Buslinien), Uzwil (nach Winterthur–Zürich, St.Gallen) und Oberbüren (nach Bischofszell) funktionieren weiterhin.

Die erste Verbindung nach Wil fährt neu um 5:25 (So 6:25) ab Niederhelfenschwil bzw. um 5:00 ab Zuckenriet (Sa 5:30, So 6:30). Die letzte Rückfahrmöglichkeit ist einheitlich um 0:04 ab Wil.

Richtung Uzwil fährt die erste Verbindung um 6:34 ab Zuckenriet (Mo-Fr) bzw. 6:33 ab Niederhelfenschwil (Sa/So). Eine Verbindung um 5:34 ist optional Mo-Fr möglich, bedeutet aber gegenüber 2019 einen Zusatzaufwand.

3.4.5 Oberbüren

→ vgl. Tabellenfahrpläne Beilage 3a, 3b, 5a, 5b, 6a, 6b

Folgende Abfahrtszeiten verschieben sich um 30 Minuten:

- Alle HVZ-Verbindungen von/nach Niederbüren (insgesamt fallen einige Verbindungen am Rand der HVZ weg).
- Alle Verbindungen von/nach Zuzwil–Wil (ausser Sa/So tagsüber) 30 Minuten später (betrifft insbesondere den Ortsteil Sonnentäl)
- Verbindungen von/nach Gossau Mo-Fr in der Nebenverkehrszeit (betrifft nur einzelne Kurse) sowie ganztags ab 20 Uhr 30 Minuten später
- Alle Verbindungen von/nach Bischofszell und Niederhelfenschwil (i.d.R. 30' später mit einzelnen Ausnahmen).

Die Hauptverbindungen von/nach Uzwil (ganztags) bleiben unverändert. Die Verbindungen nach Gossau in Randstunden fahren neu 30 Minuten später.

Sämtliche Anschlussverbindungen über Wil, Uzwil und Gossau bleiben unverändert möglich (teilweise um 30' verschoben).

Die ersten Kurse nach Uzwil und Gossau sowie die letzten Kurspaare ab Uzwil bleiben unverändert. Das erste Kurspaar über Sonnentäl nach Wil fährt Mo-Fr neu 30 Minuten später (Oberbüren ab 05:16 statt 04:46).

Die letzten Kurse ab Gossau fahren neu um 00:48 (Sonntags um 23:48), ab Zuzwil Industrie 00:34 (Sa/So bereits 23:34, mit einer Option um 00:34 mit Zusatzaufwand gegenüber heute).

Durch die abendliche Drehung der Linien 726 (Mo-Fr) und 727 (ganze Woche) bestehen an allen Wochentagen bis spätabends schlanke Umsteigeverbindungen Wil–Zuzwil–Sonnentäl–Oberbüren.

3.4.6 Uzwil

Folgende Abfahrtszeiten verschieben sich um 30 Minuten:

- Linie 726 Mo-Fr abends alle Abfahrten Uzwil–Wil 30' später bzw. Wil–Uzwil 30' früher.

Die Zeiten der Linien 728 bzw. 740 bleiben zwischen Uzwil und Oberbüren unverändert, es wechseln lediglich die Liniennummern: Neu bedient die Linie 728 den Knoten xx.00 und die Linie 740 den Knoten xx.30. Fahrten weiter nach Bischofszell und Niederhelfenschwil verschieben sich um 30 Minuten (untergeordnete Bedeutung).

In Henau resultiert durch die Drehung der Linie 726 abends Mo-Fr dasselbe Angebot, wie es 2019 bereits von Sa/So abends gilt; es besteht also ein durchgehender Halbstundentakt Henau–Uzwil abwechselnd mit Linie 726 via Niederuzwil oder mit Linie 729 direkt.

3.4.7 Wil SG

Folgende Abfahrtszeiten verschieben sich um 30 Minuten:

- Alle Fahrten der Linie 724/725 während dem Stundentakt (Mo-Fr nach 20 Uhr, Sa, So)
- Einzelne Fahrten der Linie 726 (Mo-Fr ab 20 Uhr)

Die Anschlüsse am Bahnhof Wil sind analog 2019 gewährleistet.

Die ersten Kurse erreichen den Bahnhof Wil neu um 6:58 (via St.Gallerstrasse, Mo-Fr weiterhin 5:28, Sa 5:58) bzw. unverändert um 5:43 (via Spital).

Die letzten Kurse verlassen den Bahnhof Wil neu um 0:04 (via St.Gallerstrasse) bzw. 0:18 (via Fürstenlandstrasse).

3.4.8 Zuzwil SG

Folgende Abfahrtszeiten verschieben sich um 30 Minuten:

- Alle Fahrten der Linie 724/725 während dem Stundentakt (Mo-Fr nach 20 Uhr, Sa, So)
- Einzelne Fahrten der Linie 726 (Mo-Fr ab 20 Uhr)
- Alle Fahrten der Linie 727 von Mo-Fr bis 20 Uhr

Die Umsteigeverbindungen in Wil, Uzwil, Oberbüren und Zuckenriet sind vollständig gewährleistet, allerdings zum Teil um 30 Minuten verschoben.

Die ersten Kurse nach Wil via Züberwangen Zentrum fahren neu Samstags und Sonntags um 6:39 statt 6:09 (Keine Veränderung Mo-Fr). Es besteht eine Option für eine samstägliche Verbindung um 5:39, welche allerdings gegenüber 2019 einen Zusatzaufwand bedeutet. Weiterhin bestehen frühere Verbindungen um 5:25 und 6:25 mit der Linie 726 (welche allerdings in Züberwangen nur die Haltestelle St.Gallerstrasse bedienen).

Die letzten Kurse fahren neu ab Wil um 0:04 (Linie 725) bzw. 0:18 (Linie 726). Ab Uzwil besteht die letzte Verbindung um 0:07.

3.4.9 Fazit

Zusammenfassend lässt sich festhalten:

- Die Auswirkungen durch eine Drehung um 30 Minuten auf die Angebotsqualität sind minim:
 - o Alle Takte, Überlagerungen und Anschlussmöglichkeiten können beibehalten werden.
 - o Es bestehen einzelne negative Auswirkungen in Bezug auf erste bzw. letzte Kurspaare.
- Hingegen besteht mit einer erneuten Drehung nach nur einem Jahr das Risiko, dass in Einzelfällen komplexere Reiseketten zu nur stündlich bedienten Zielen nicht mehr funktionieren oder aber Gewohnheiten wie Arbeitszeiten etc. nach nur einem Jahr erneut geändert werden müssen.
- Die Schulbedürfnisse können gemäss den Rückmeldungen im Rahmen der Vernehmlassung weiterhin erfüllt werden.

3.5 Kosten

Die Kosten für das geänderte Angebot wurden durch PostAuto im Rahmen der Offertstellung berechnet. Es resultieren folgende Mehr-/Minderkosten gegenüber dem bisherigen Angebot²:

Linie	Differenz in CHF	Grund
724	– 21'400	Reduktion HVZ-Leistungen Niederbüren
725	+ 7'000	Zusatzleistungen zur Vermeidung von späterem Betriebsbeginn/früherem Betriebsschluss
726	+ 6'000	Zusätzlicher Kurs abends zur Vermeidung von früherem Betriebsschluss.
727	+ 11'500	Zusätzliche Kurse Oberbüren–Niederwil wegen Schulbedürfnissen
728	+ 10'000	Zusatzleistungen zur Vermeidung von späterem Betriebsbeginn/früherem Betriebsschluss Übernahme einzelner Leistungen von Linie 740.
740	– 2'000	Verschiebung von einzelnen Leistungen zur Linie 728.
TOTAL	+ 11'000	

In der Summe bleiben die Abgeltungen praktisch identisch; die leichte Erhöhung ist auf einzelne zusätzliche Kurspaare zur Vermeidung eines späteren Betriebsbeginns bzw. früherem Betriebsschluss zurückzuführen. Der Fahrzeugbedarf bleibt unverändert.

Entgegen der ursprünglichen Befürchtungen kann somit die ganze Angebotsanpassung als „Umbau“ klassiert und ohne Versuchsbetrieb umgesetzt werden. Die Mehr-/Minderkosten für die Gemeinden aufgrund der Abfahrten bewegen sich in einem minimalen Rahmen.

² Stand 11. Juli 2019 gemäss Angaben PostAuto.

4. Vernehmlassung

Vom 25. Januar bis zum 22. März 2019 wurde das Konzept den betroffenen Gemeinden zur Vernehmlassung vorgelegt.

Es gingen Rückmeldungen von folgenden Gemeinden ein:

- Niederbüren
- Niederhelfenschwil
- Oberbüren
- Zuzwil

Damit konnten von den vier am stärksten betroffenen St.Galler Gemeinden Rückmeldungen entgegengenommen werden. Im Grundsatz ist in allen Rückmeldungen die Skepsis über eine erneute Umstellung des Angebotes spürbar, es wird aber auch Verständnis gezeigt für die Gründe, die zur Änderung führen.

Die Gelegenheit wurde auch genutzt, um verschiedene Anliegen ohne direkten Zusammenhang mit der Drehung an das AöV heranzutragen. Im Folgenden werden nur die Änderungsbegehren mit Zusammenhang zur Drehung der Fahrlagen aufgelistet:

Gemeinde	Anliegen	Reaktion
Niederbüren	Derzeitiges Angebot ist für Kanti-Schüler Richtung Wil und St.Gallen optimal. Eine Verschlechterung ist zu vermeiden.	Kann nur teilweise erfüllt werden. Für St.Gallen bleiben die Verbindungen im 30-Minuten-Takt möglich. Nach Wil kann eine schlanke Verbindung auf 07:03 nicht garantiert werden. Die Anreisezeit verlängert sich um 30 Minuten. Für einen passenden Kurs müsste eigens ein zusätzliches Fahrzeug beschafft werden. (Beste Option ist die Fahrt mit Velo/Töffli bis Oberbüren)
	Arbeitspendler würden die Verschiebung um 30 Minuten begrüßen.	Kenntnisnahme
Niederhelfenschwil	Die Zusatzoptionen gemäss Bericht vom 23.1. sind unbedingt umzusetzen.	Die Zusatzoptionen sind gemäss Offerten finanzierbar und werden durch den Kanton bestellt.
	Die Schulbedürfnisse der Oberstufengemeinde Sproochbrugg sind zu berücksichtigen.	Der Takt Zuzwil-Niederhelfenschwil bleibt unverändert, entsprechend können die Schulbedürfnisse analog heute berücksichtigt werden.

Gemeinde	Anliegen	Reaktion
Oberbüren	Sicherung Schülerkurs ab Oberbüren 11:48 nach Niederwil	Im Konzept vorgesehen
	Zusätzliche Kurse um 11:18 und 15:18 ab Oberbüren nach Niederwil.	Berücksichtigt. Die Kennzahlen lassen die beiden Kurse zu, diese wurden somit bei PostAuto bestellt.
Zuzwil	Anbindung der Oberstufe Sproochbrugg ohne lange Wartezeiten.	Der Takt Zuzwil–Niederhelfenschwil bleibt unverändert, entsprechend können die Schulbedürfnisse analog heute berücksichtigt werden.

Als problematisch ist hauptsächlich die fehlende Verbindung von Niederbüren auf 07:00 Uhr nach Wil zu klassieren. Es zeichnet sich allerdings derzeit keine Lösung für diese Situation ab (der Kurs 06:43 Uhr der Linie 728 ab Oberbüren, der für diese Verbindung zwingend erreicht werden müsste, kann mit den Linien 724, 727 und 740 nicht rechtzeitig erreicht werden; ein Zusatzfahrzeug steht während dieser Zeit nicht zur Verfügung und müsste eigens beschafft werden).

Im Übrigen wurden diverse Punkte angemerkt, welche nicht im Zusammenhang mit der Drehung des Angebotes stehen. Diese wurden nur dort geprüft, wo mit der Drehung des Konzeptes eine Änderung denkbar war. Grundsätzlich sind die ÖV-Anliegen der Gemeinden über die Region einzugeben.

Gemeinde	Anliegen	Reaktion
Niederbüren	Bessere zeitliche Verteilung der Linien 724 und 740 (oder Ausbau der Linie 740 zum Halbstundentakt anstatt Überlagerung mehrerer Linien). Grund: Die Linie 740 ist immer die schnellste Verbindung in Richtung Wil, bei Betrachtung der Ankunftszeit in Wil besteht nur ein Stundentakt.	Anliegen wird zur Kenntnis genommen. Es ist nur mit zusätzlichem Fahrzeug umsetzbar und deshalb derzeit nicht realistisch.
Niederhelfenschwil	Der Verkehrsfluss in Wil als Hauptursache der schwierigen Konzepte im Fürstenland ist in Zusammenarbeit mit Stadt und Umlandgemeinden zu verbessern.	Kann im Rahmen der Drehung nicht geändert werden. Das Anliegen ist auch ein Ziel des AöV und wird aktiv verfolgt, ist aber nicht kurzfristig zu lösen.
Oberbüren	Zweite Haltestelle in Sonnental	Wurde durch das AöV als Massnahme im 17. Strassenbauprogramm (2019-2023) beantragt.
	Ungünstige Lage der Haltestelle Oberbüren, Rüti. Verschiebung in Richtung Oberbüren erwünscht (bessere Übersicht, sicherer Wartebereich für Fahrgäste).	Lead für Haltestellenverschiebung liegt beim Strasseneigentümer

Gemeinde	Anliegen	Reaktion
Oberbüren (forts.)	Ausbau Nachtbus im Sonnental	Betriebszeiten bleiben im Rahmen der Drehung unverändert, deshalb keine Berücksichtigung möglich.
	Verschiebung der Linie 727 abends um 30 Minuten in Fahrtrichtung Gossau, zwecks Halbstundentakt Zürich–Niederwil.	Nicht umsetzbar aufgrund der nur stündlich fahrenden Linie 726 in Zuzwil.
Zuzwil	Durchgehender Halbstundentakt für Zuzwil, Züberwangen und Weieren. (Antrag der Bevölkerung wurde am 29. März 2019 dem Gemeinderat überwiesen).	Es besteht die Möglichkeit, die Linie 726 abends auszubauen zum Halbstundentakt. Dafür ist allerdings ein Versuchsbetrieb nötig und es profitieren nur Zuzwil Dorf sowie Züberwangen via St.Gallerstrasse. Ein Ausbau der Linie 724/725 ist aufgrund der derzeitigen Kennzahlen vorerst nicht möglich.
	Definitive Haltestelle „St.Gallerstrasse“ inkl. Unterstände einführen.	Das AöV beabsichtigt ebenfalls, die Haltestelle beizubehalten. Der Bau einer vollwertigen Haltestelle ist im Strassenbauprogramm eingereicht. Für Unterstände müsste die Gemeinde aufkommen.
	Zusätzliche Haltestelle an der Kreuzung Kirchstrasse / St.Gallerstrasse (vorerst als Provisorium analog Hst. „St.Gallerstrasse“ prüfen/testen.	Wurde durch das AöV als Massnahme im 17. Strassenbauprogramm (2019-2023) beantragt.
	Wiedereinführung Direktverbindung Züberwangen–Spital Wil.	Derzeit nicht möglich. Solange das Stadtbuskonzept Wil nicht umgesetzt wird (Ziel ca. 2025), ist die aktuelle Linienführung der Linien in Wil +/- fix.
	Keine Umwegfahrten über Gupfenstrasse in Uzwil.	Die Linienführung in Uzwil ist Teil einer besseren Ortschafterschliessung und erst seit Dezember in Betrieb. Das AöV möchte zuerst Erfahrungen damit sammeln, bevor Anpassungen diskutiert werden.

Die Konzeptänderungen aufgrund der Vernehmlassung sind im Kapitel 3 bereits integriert.

Die übrigen Anträge werden aufgenommen und in späteren Konzeptionen behandelt, sofern sich sinnvolle Möglichkeiten dazu ergeben.

5. Ausblick

5.1 Zukünftige Fahrplanänderungen

Gemäss aktuellem Kenntnisstand kann das vorliegende Angebot bis 2025 unverändert gefahren werden.

Eine allfällige Änderung der Linie 726, wie im Buskonzept Fürstenland 2019 per Dezember 2020 angekündigt, ist gemäss derzeitigen Aussagen von PostAuto nicht notwendig. Vorbehalten sind neue Erkenntnisse aus dem praktischen Betrieb des neuen Angebotes.

Ein Ausbau der S5 auf durchgehenden Halbstundentakt, welcher die Änderung der Linie 740 und der damit zusammenhängenden Linien überflüssig machen würde, ist nachzeitigem Wissensstand in den nächsten Jahren nicht zu erwarten.

Es ist also davon auszugehen, dass nach einer erneuten Anpassung im Dezember 2019 während mehreren Jahren ein unverändertes Angebotskonzept gefahren werden kann (allenfalls mit Ausbauten im bestehenden Raster).

5.2 Weiteres Vorgehen

Das AöV hat PostAuto im Juli beauftragt, das vorliegende Konzept umzusetzen. Die definitiven Fahrplanentwürfe werden ab 13. September auf www.fahrplanentwurf.ch publiziert, ab 4. Oktober werden die Fahrpläne im SBB-App aufgeschaltet.

Das AöV wird diesen Bericht den betroffenen Gemeinden, PostAuto sowie das AöV werden im Rahmen der üblichen Kommunikation vor dem Fahrplanwechsel auf die Änderungen aufmerksam machen.

Anhang

Netzgrafik Fürstenland, Fahrplan 2019, Mo-Fr HVZ/NVZ	Beilage 1a
Netzgrafik Fürstenland, Fahrplan 2019, Sa NVZ	Beilage 1b
Netzgrafik Fürstenland, Fahrplan 2019, So NVZ	Beilage 1c
Netzgrafik Fürstenland, Fahrplan 2019, RVZ Abend	Beilage 1d
Netzgrafik Fürstenland, Fahrplanentwurf 2020, Mo-Fr HVZ/NVZ	Beilage 2a
Netzgrafik Fürstenland, Fahrplanentwurf 2020, Sa NVZ	Beilage 2b
Netzgrafik Fürstenland, Fahrplanentwurf 2020, So NVZ	Beilage 2c
Netzgrafik Fürstenland, L Fahrplanentwurf 2020, RVZ Abend	Beilage 2d
Linien 724/725, Fahrplan 2019	Beilage 3a
Linien 724/725, Fahrplanentwurf 2020	Beilage 3b
Linien 726, Fahrplan 2019	Beilage 4a
Linien 726, Fahrplanentwurf 2020	Beilage 4b
Linien 727, Fahrplan 2019	Beilage 5a
Linien 727, Fahrplanentwurf 2020	Beilage 5b
Linien 728/740, Fahrplan 2019	Beilage 6a
Linien 728/740, Fahrplanentwurf 2020	Beilage 6b

Netzgrafik Fürstenland, Fahrplan 2019
Mo-Fr HVZ/NVZ, def. Entwurf September 2018

ASB

Datum	kontr./gez.	Plannummer
19.10.2018	Heu/jos	1897.01a

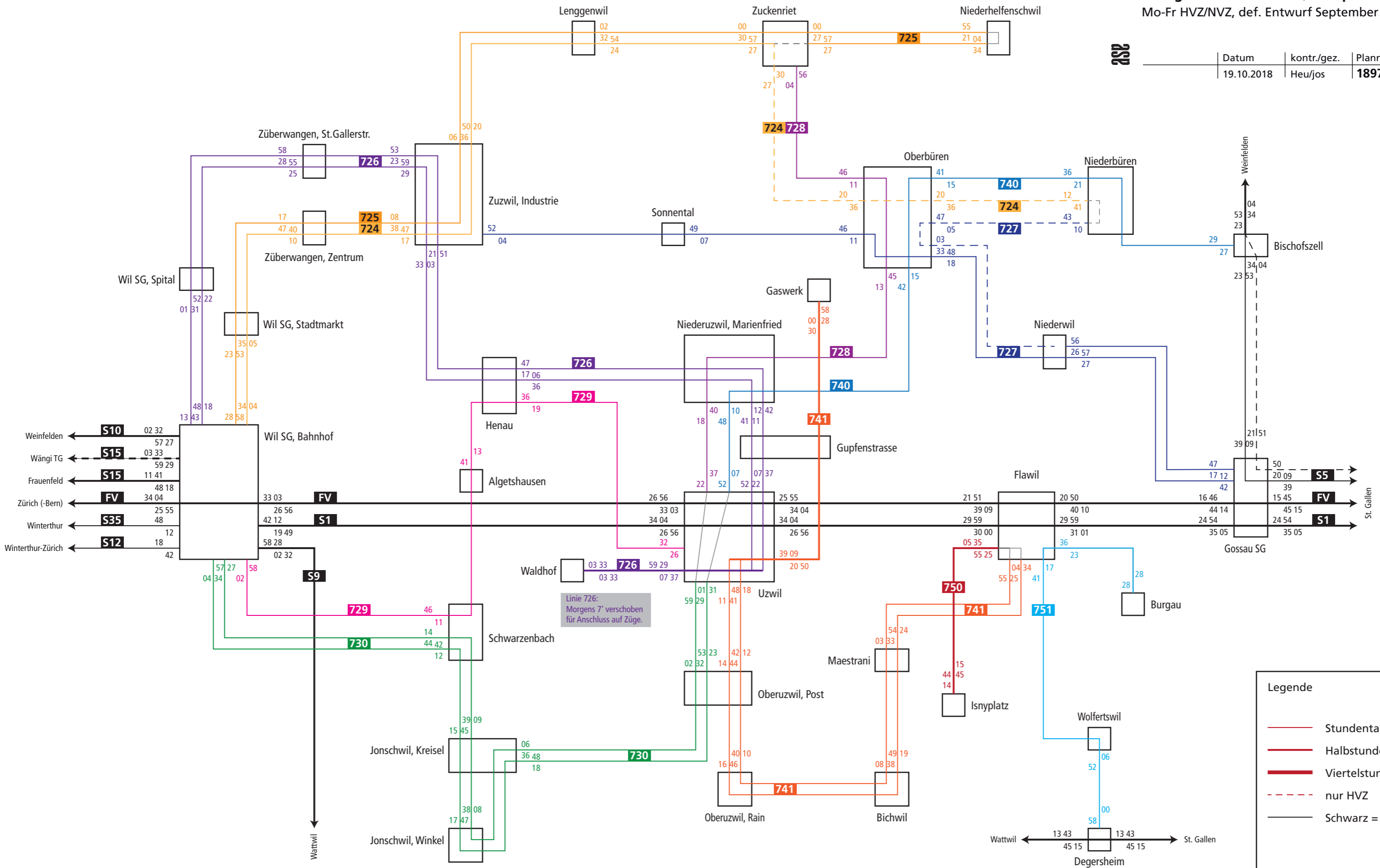

Legende

- Stundentakt
- - - Halbstundentakt
- ▬ Viertelstundentakt
- - - nur HVZ
- Schwarz = Bahnlinie

Netzgrafik Fürstenland, Fahrplan 2019
Sa NVZ, def. Entwurf September 2018

ASB

Datum	kontr./gez.	Plannummer
19.10.2018	Heu/jos	1897.01b

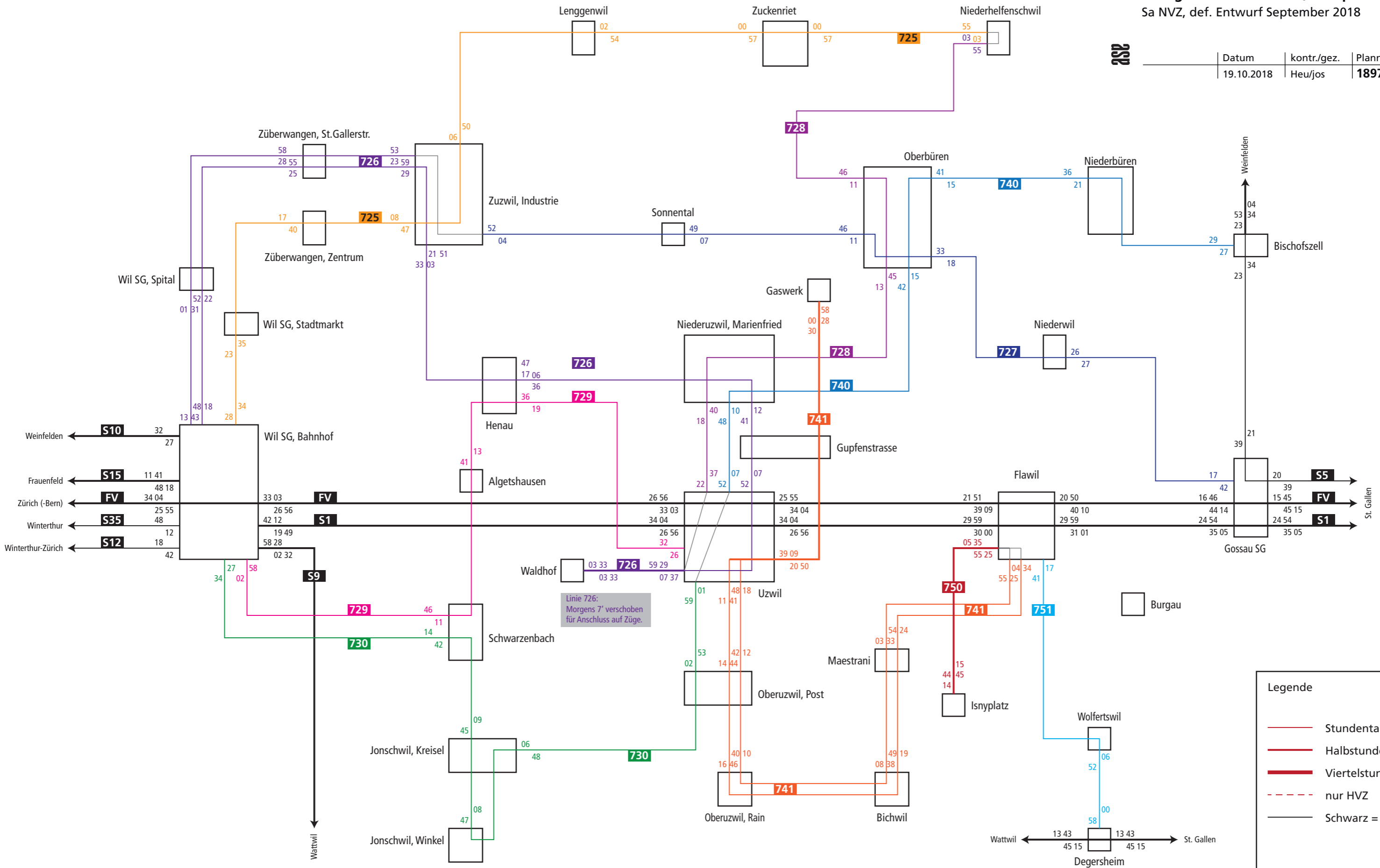

Linie 726:
Morgens 7' verschoben
für Anschluss auf Züge.

Legende

- Stundentakt
- Halbstundentakt
- Viertelstundentakt
- - - nur HVZ
- Schwarz = Bahnlinie

Netzgrafik Fürstenland, Fahrplan 2019

So NVZ, def. Entwurf September 2018

ASB

Datum	kontr./gez.	Plannummer
19.10.2018	Heu/jos	1897.01c

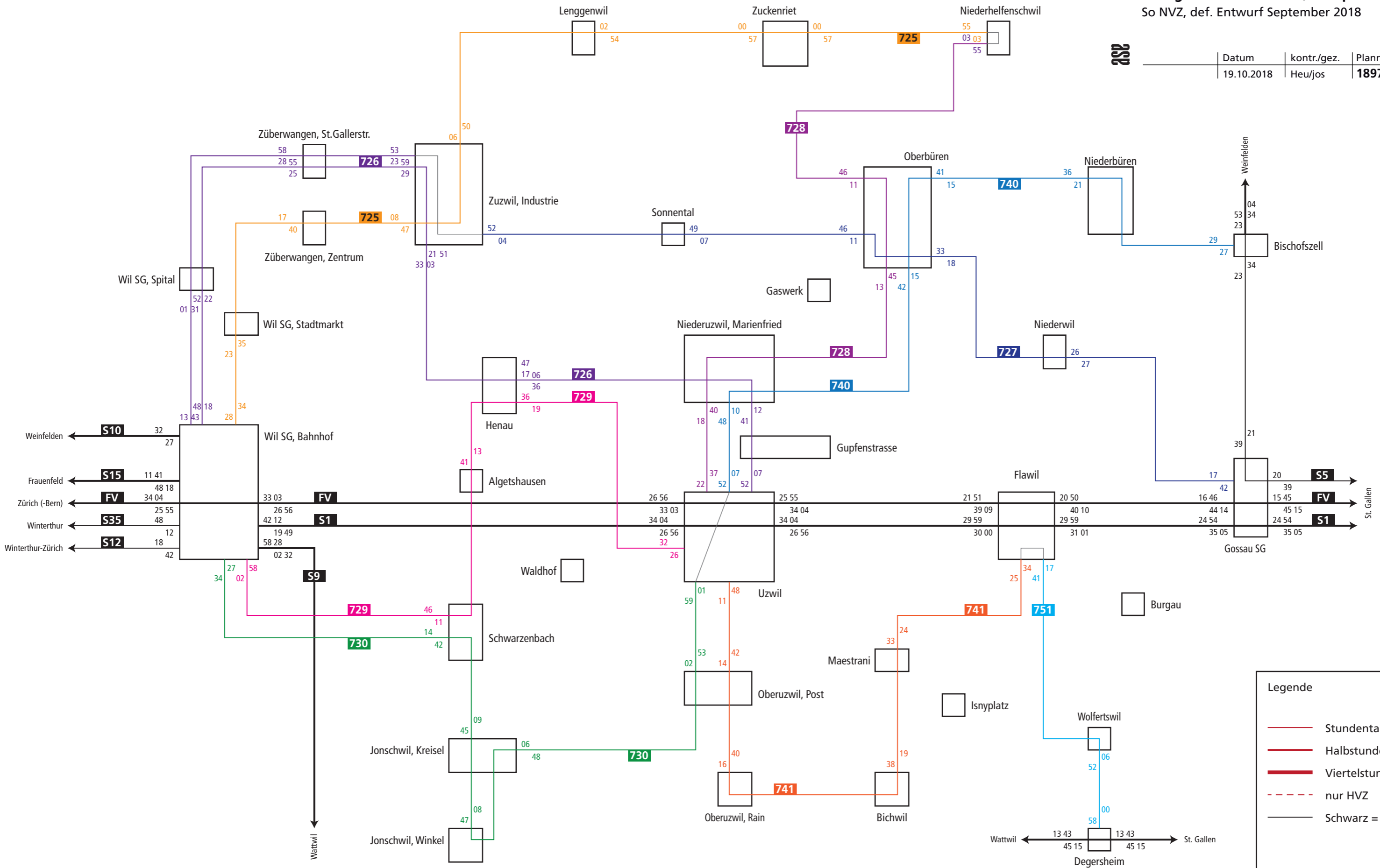

Legende

- Stundentakt
- Halbstundentakt
- Viertelstundentakt
- - - nur HVZ
- Schwarz = Bahnlinie

Netzgrafik Fürstenland, Fahrplan 2019

RVZ Abend, def. Entwurf September 2018

Datum	kontr./gez.	Plannummer
19.10.2018	Heu/jos	1897.01d

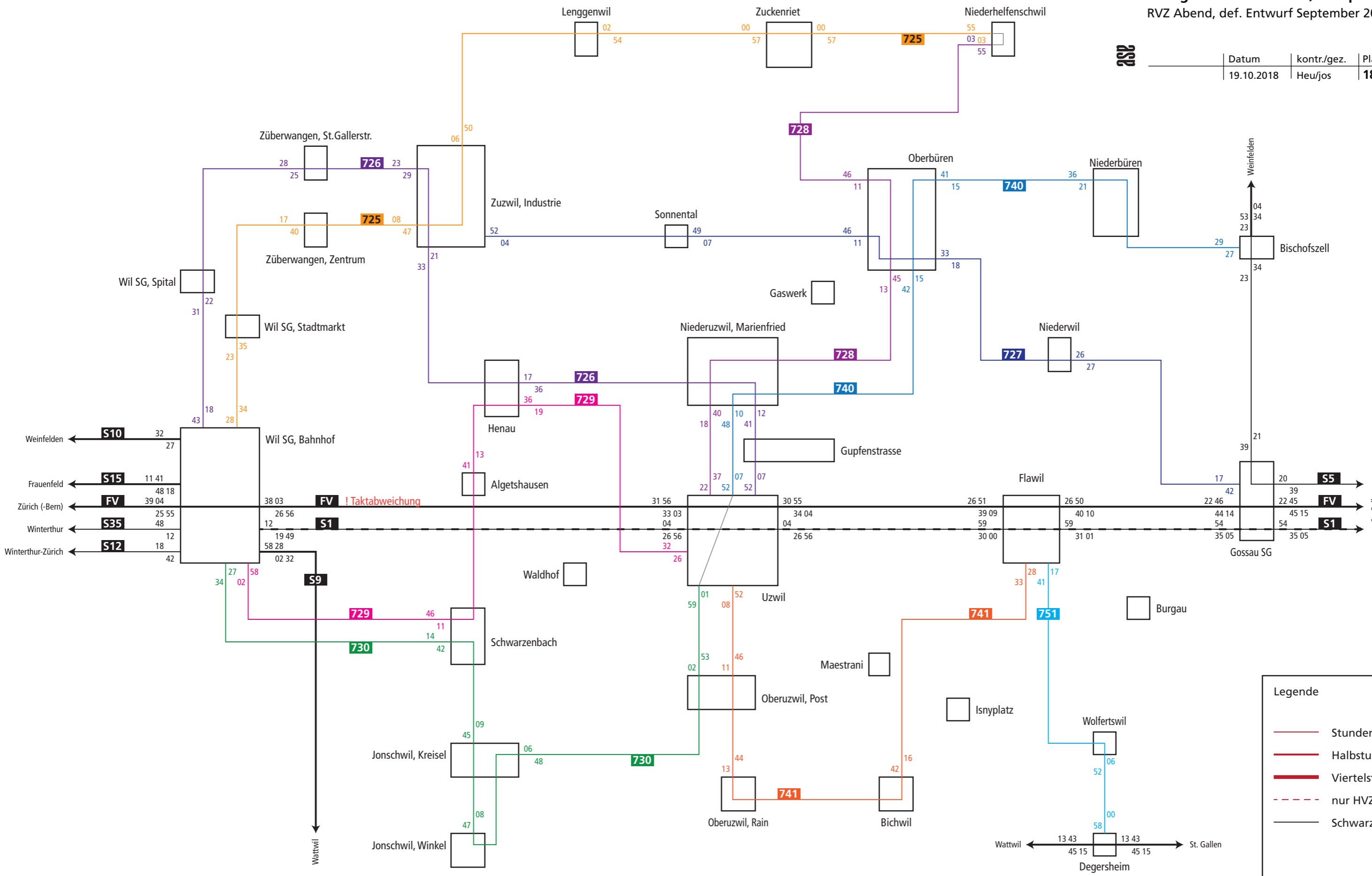

Legende

- Stundentakt
- Halbstundentakt
- Viertelstundentakt
- nur HVZ
- Schwarz = Bahnlinie

Netzgrafik Fürstenland, Fpl-Entwurf 2020
Mo-Fr HVZ/NVZ, Basis def. Entwurf 2019

ASB

Datum	kontr./gez.	Plannummer
11.07.2019	Heu/jos	1897.02a

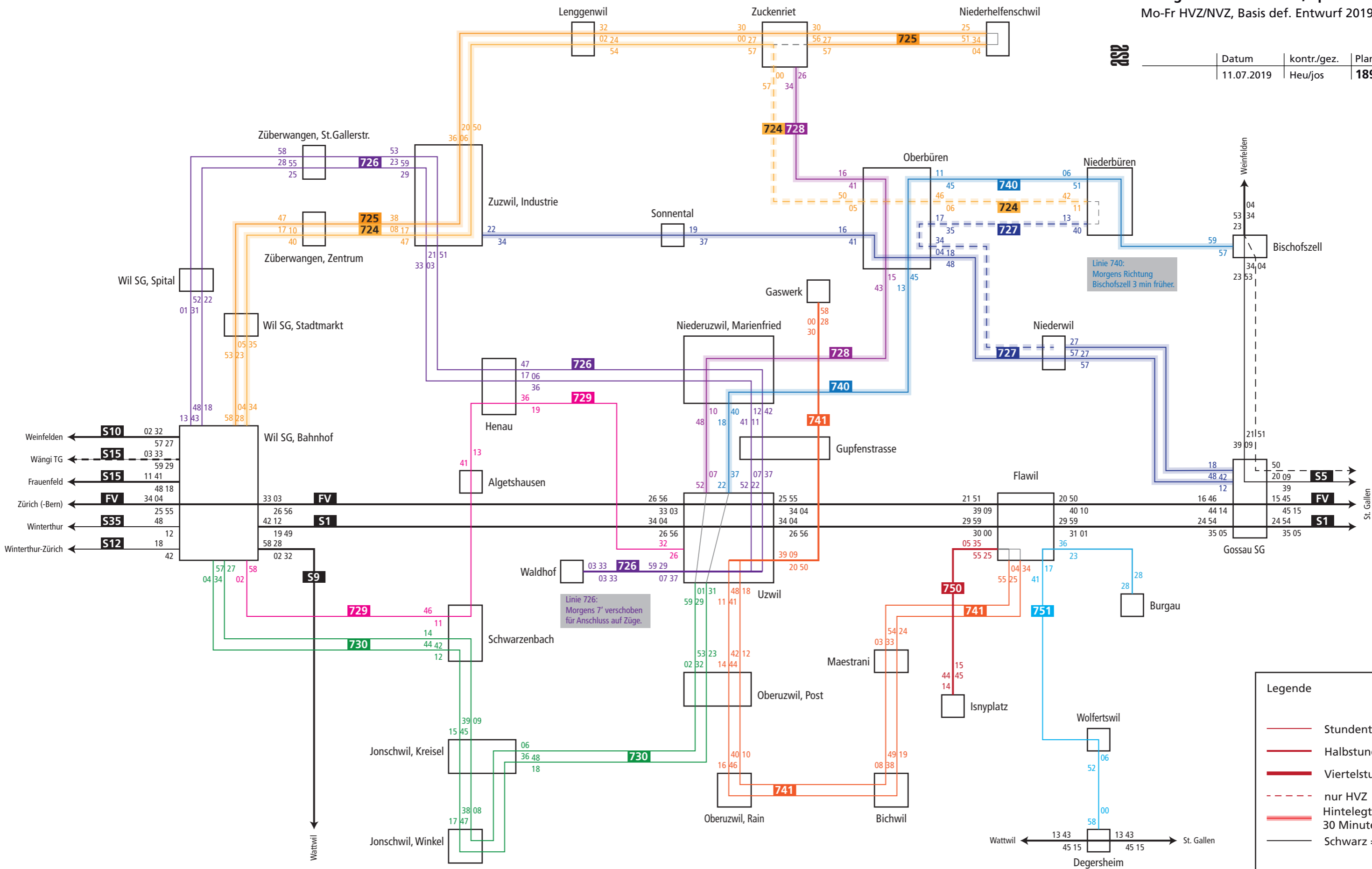

Linie 740:
Morgens Richtung
Bischofszell 3 min früher.

Linie 726:
Morgens 7' verschoben
für Anschluss auf Züge.

Legende

- Stundentakt
- Halbstundentakt
- Viertelstundentakt
- - - nur HVZ
- Hinterlegt: Drehung um 30 Minuten ggü. 2019
- Schwarz = Bahnlinie

Netzgrafik Fürstenland, Fpl-Entwurf 2020
Sa NVZ, Basis: def. Entwurf 2019

ASB	Datum	kontr./gez.	Plannummer
	11.07.2019	Heu/jos	1897.02b

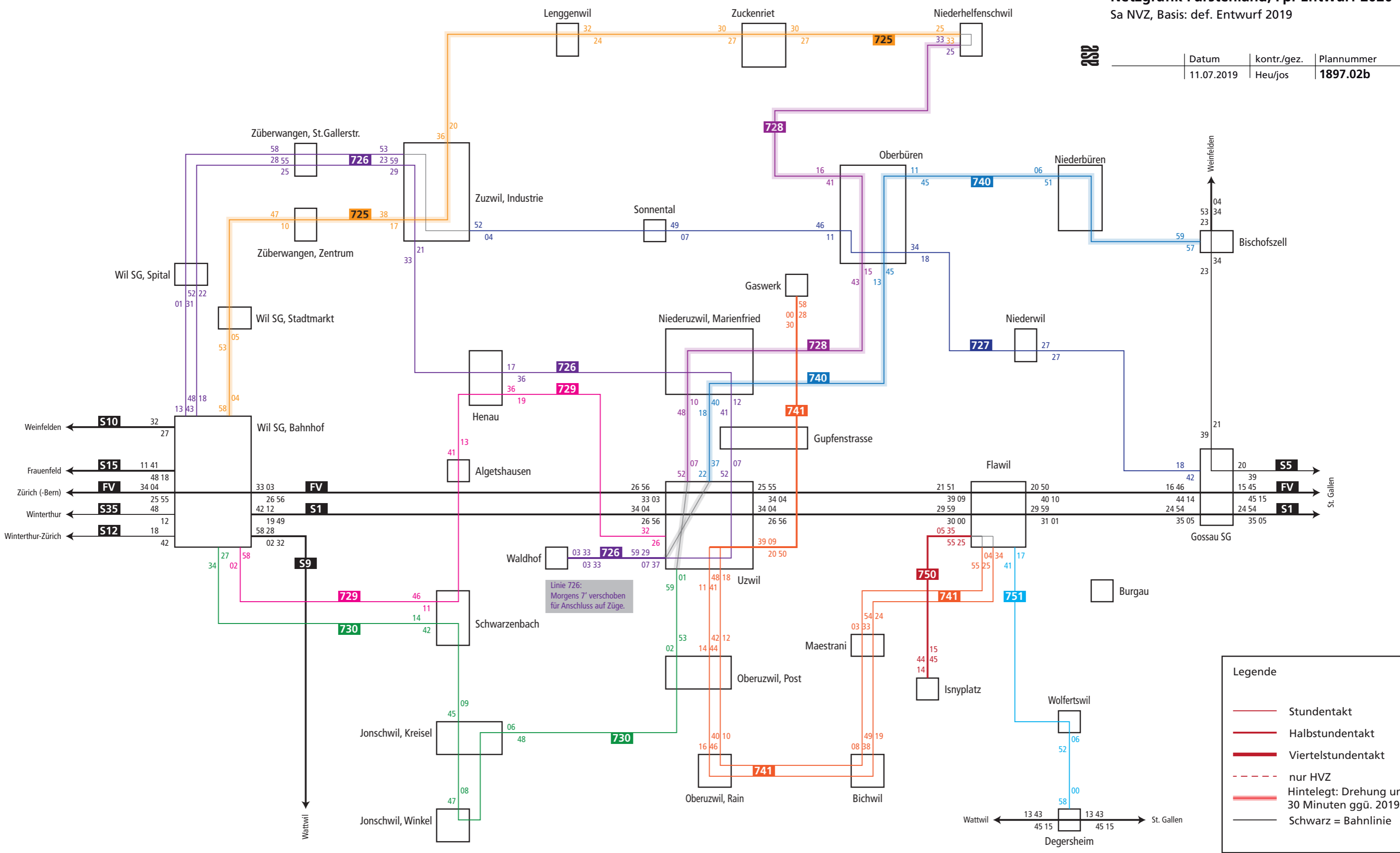

Legende

- Stundentakt
- Halbstundentakt
- Viertelstundentakt
- - - nur HVZ
- Hinterlegt: Drehung um 30 Minuten ggü. 2019
- Schwarz = Bahnlinie

Netzgrafik Fürstenland, Fpl-Entwurf 2020
So NVZ, Basis: def. Entwurf 2019

ASB	Datum	kontr./gez.	Plannummer
	11.07.2019	Heu/jos	1897.02c

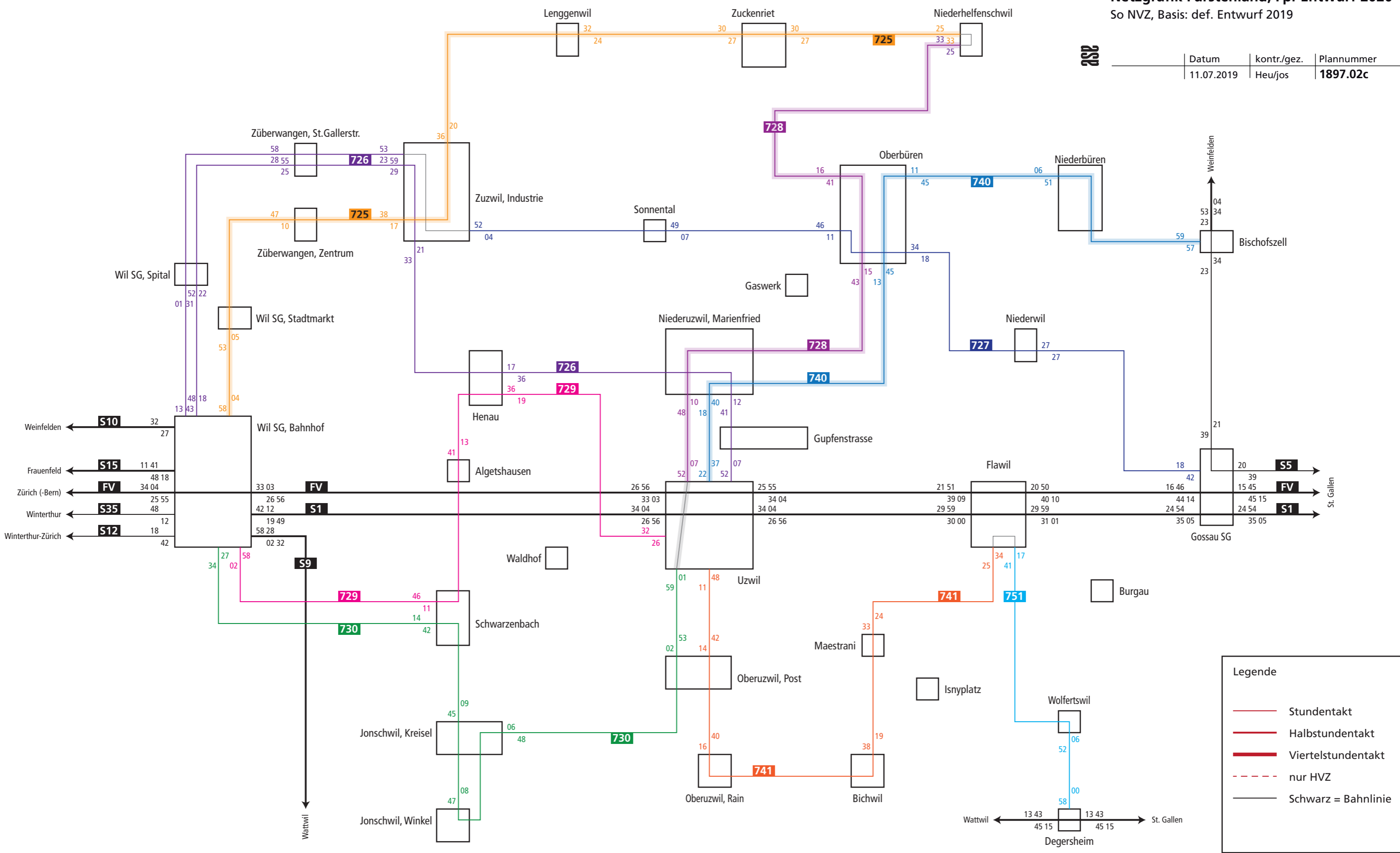

Legende

- Stundentakt (Red line)
- Halbstundentakt (Orange line)
- Viertelstundentakt (Dark Red line)
- nur HVZ (Dashed line)
- Schwarz = Bahnlinie (Black line)

Netzgrafik Fürstenland, Fpl-Entwurf 2020

RVZ Abend, Basis: def. Entwurf 2019

ASB

Datum	kontr./gez.	Plannummer
11.07.2019	Heu/jos	1897.02d

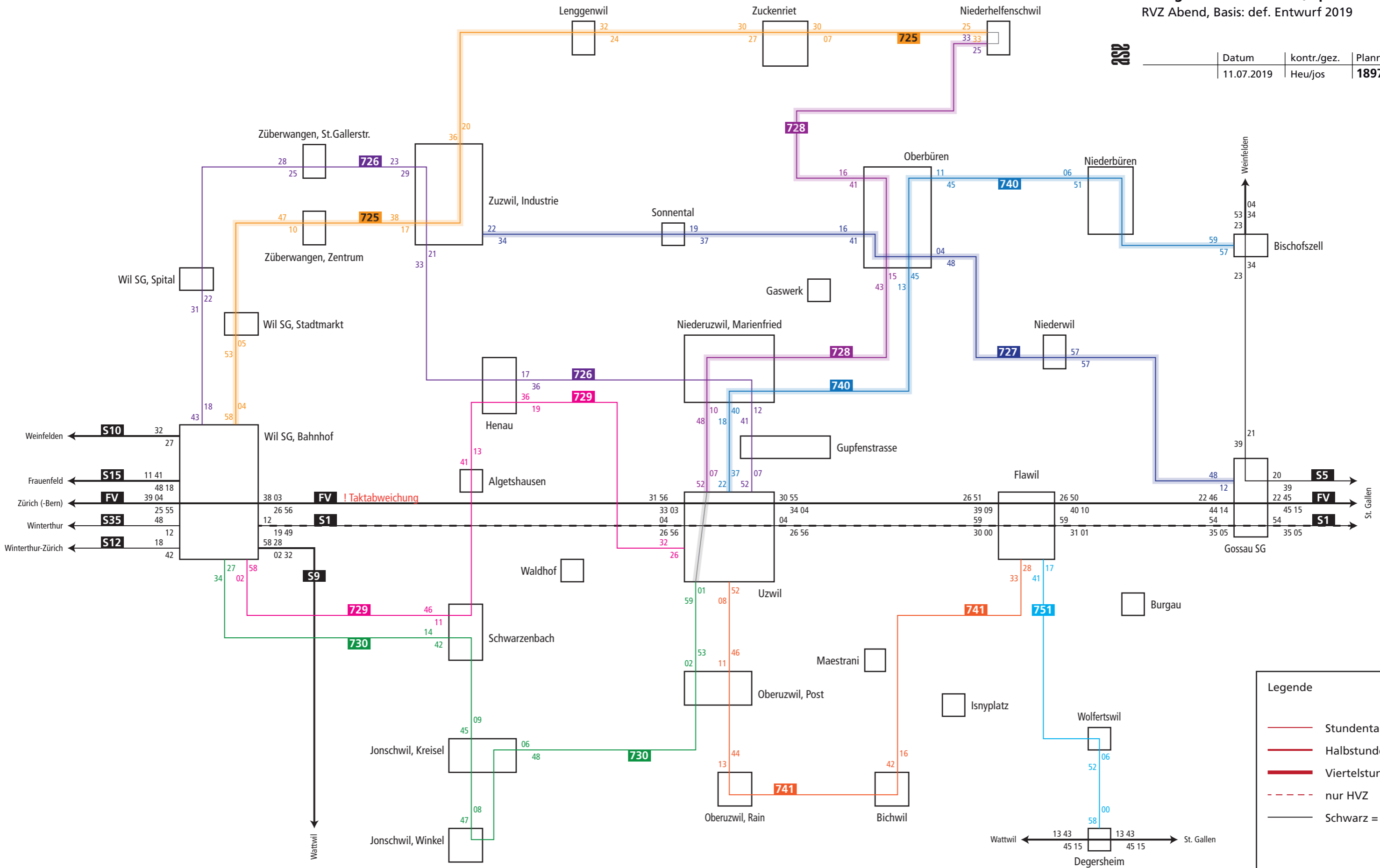

Legende

- Stundentakt
- Halbstundentakt
- Viertelstundentakt
- nur HVZ
- Schwarz = Bahnlinie

Montag bis Freitag ohne allg. Feiertag

Table with 26 columns representing departure times for various stations: Niederbüren, Dorf; Zuzwil SG, Industrie; Oberbüren, Post; Niederwil SG, Dorf; Gossau SG, Degenau; Gossau SG, Bahnhof; Gossau SG, Bahnhof; Gossau SG, Degenau; Niederwil SG, Dorf; Oberbüren, Post; Zuzwil SG, Industrie; Niederbüren, Nellen; Niederbüren, Dorf.

Samstag ohne allg. Feiertage

Table with 26 columns representing departure times for various stations on Saturdays: Zuzwil SG, Industrie; Oberbüren, Post; Niederwil SG, Dorf; Gossau SG, Degenau; Gossau SG, Bahnhof; Gossau SG, Bahnhof; Gossau SG, Degenau; Niederwil SG, Dorf; Oberbüren, Post; Zuzwil SG, Industrie.

Sonntag und allg. Feiertage

Table with 26 columns representing departure times for various stations on Sundays and public holidays: Zuzwil SG, Industrie; Oberbüren, Post; Niederwil SG, Dorf; Gossau SG, Degenau; Gossau SG, Bahnhof; Gossau SG, Bahnhof; Gossau SG, Degenau; Niederwil SG, Dorf; Oberbüren, Post; Zuzwil SG, Industrie.

Montag bis Freitag ohne allg. Feiertag

Nederbüren, Dorf	6 13	7 13	8 13	12 13	13 13	16 13	17 13	18 13	19 13																																			
Niederbüren, Nellen	6 15	7 15	8 15	12 15	13 15	16 15	17 15	18 15	19 15																																			
Zuzwil SG, Industrie	5 34	6 34	7 34	8 34	9 34	10 34	11 34	12 34	13 34	14 34	15 34	16 34	17 34	18 34	19 34	20 34	21 34	22 34	23 34	0 34																								
Oberbüren, Post	5 41	6 17	6 41	7 17	7 41	8 17	8 41	9 41	10 41	11 41	12 17	12 41	13 17	13 41	14 41	15 41	16 17	16 41	17 17	17 41	18 17	18 41	19 17	19 41	20 41	21 41	22 41	23 41	0 41															
Oberbüren, Post	5 18	5 48	6 18	6 48	7 18	7 48	8 18	8 48	9 48	10 48	11 18	11 48	12 18	12 48	13 18	13 48	14 48	15 18	15 48	16 18	16 48	17 18	17 48	18 18	18 48	19 18	19 48	20 48	21 48	22 48	23 48													
Niederwil SG, Dorf	5 27	5 57	6 27	6 57	7 27	7 57	8 27	8 57	9 27	9 57	10 27	10 57	11 27	11 57	12 27	12 57	13 27	13 57	14 27	14 57	15 27	15 57	16 27	16 57	17 27	17 57	18 27	18 57	19 27	19 57	20 57	21 57	22 57	23 57										
Gossau SG, Degenau	5 31	6 01	6 31	7 01	7 31	8 01	8 31	9 01	9 31	10 01	10 31	11 01	11 31	12 01	12 31	13 01	13 31	14 01	14 31	15 01	15 31	16 01	16 31	17 01	17 31	18 01	18 31	19 01	19 31	20 01	21 01	22 01	23 01	0 01										
Gossau SG, Bahnhof	5 42	6 12	6 42	7 12	7 42	8 12	8 42	9 12	9 42	10 12	10 42	11 12	11 42	12 12	12 42	13 12	13 42	14 12	14 42	15 12	15 42	16 12	16 42	17 12	17 42	18 12	18 42	19 12	19 42	20 12	21 12	22 12	23 12	0 12										
Gossau SG, Bahnhof	5 48	6 18	6 48	7 18	7 48	8 18	8 48	9 18	9 48	10 18	10 48	11 18	11 48	12 18	12 48	13 18	13 48	14 18	14 48	15 18	15 48	16 18	16 48	17 18	17 48	18 18	18 48	19 18	19 48	20 48	21 48	22 48	23 48	0 48										
Gossau SG, Degenau	5 53	6 23	6 53	7 23	7 53	8 23	8 53	9 23	9 53	10 23	10 53	11 23	11 53	12 23	12 53	13 23	13 53	14 23	14 53	15 23	15 53	16 23	16 53	17 23	17 53	18 23	18 53	19 23	19 53	20 53	21 53	22 53	23 53	0 53										
Niederwil SG, Dorf	5 57	6 27	6 57	7 27	7 57	8 27	8 57	9 27	9 57	10 27	10 57	11 27	11 57	12 27	12 57	13 27	13 57	14 27	14 57	15 27	15 57	16 27	16 57	17 27	17 57	18 27	18 57	19 27	19 57	20 57	21 57	22 57	23 57	0 57										
Oberbüren, Post	6 04	6 34	7 04	7 34	8 04	8 34	9 04	10 04	10 34	11 04	11 34	12 04	12 34	13 04	13 34	14 04	15 04	15 34	16 04	16 34	17 04	17 34	18 04	18 34	19 04	19 34	20 04	21 04	22 04	23 04	0 04	1 04												
Oberbüren, Post	5 16	6 05	6 16	6 35	7 16	7 35	8 16	9 16	10 16	11 16	11 35	12 16	12 35	13 16	13 35	14 16	15 16	16 16	16 05	16 35	17 16	17 35	18 16	18 35	19 16	20 16	20 05	21 16	22 16	23 16	0 16	1 16												
Zuzwil SG, Industrie	5 22	6 22	7 22	8 22	9 22	10 22	11 22	12 22	13 22	14 22	15 22	16 22	17 22	18 22	19 22	20 22	21 22	22 22	23 22	0 22	1 22	2 22	3 22	4 22	5 22	6 22	7 22	8 22	9 22	10 22	11 22	12 22	13 22	14 22	15 22	16 22	17 22	18 22	19 22	20 22	21 22	22 22	23 22	0 22
Niederbüren, Nellen	6 08	6 38	7 38	11 38	12 38	13 38	16 08	16 38	17 38	18 38	20 08																																	
Niederbüren, Dorf	6 10	6 40	7 40	11 40	12 40	13 40	16 10	16 40	17 40	18 40	20 10																																	

Wegfall Kurs
 Kurs um 30' verschoben (Mengengerüst unverändert)
 Zusätzlicher Kurs

Samstag ohne allg. Feiertage

Zuzwil SG, Industrie	Wil	Wil	Wil	Wil	Wil	Wil	Wil	Wil	Wil	Wil	Wil	Wil	Wil	Wil	Wil	20 34	21 34	22 34	23 34	0 34
Oberbüren, Post	6 11	7 11	8 11	9 11	10 11	11 11	12 11	13 11	14 11	15 11	16 11	17 11	18 11	19 11	20 11	20 41	21 41	22 41	23 41	0 41
Oberbüren, Post	6 18	7 18	8 18	9 18	10 18	11 18	12 18	13 18	14 18	15 18	16 18	17 18	18 18	19 18	20 18	20 48	21 48	22 48	23 48	
Niederwil SG, Dorf	6 27	7 27	8 27	9 27	10 27	11 27	12 27	13 27	14 27	15 27	16 27	17 27	18 27	19 27	20 27	20 57	21 57	22 57	23 57	
Gossau SG, Degenau	6 31	7 31	8 31	9 31	10 31	11 31	12 31	13 31	14 31	15 31	16 31	17 31	18 31	19 31	20 31	21 01	22 01	23 01	0 01	
Gossau SG, Bahnhof	6 42	7 42	8 42	9 42	10 42	11 42	12 42	13 42	14 42	15 42	16 42	17 42	18 42	19 42	20 42	21 12	22 12	23 12	0 12	
Gossau SG, Bahnhof	6 18	7 18	8 18	9 18	10 18	11 18	12 18	13 18	14 18	15 18	16 18	17 18	18 18	19 18	19 48	20 48	21 48	22 48	23 48	0 48
Gossau SG, Degenau	6 23	7 23	8 23	9 23	10 23	11 23	12 23	13 23	14 23	15 23	16 23	17 23	18 23	19 23	19 53	20 53	21 53	22 53	23 53	0 53
Niederwil SG, Dorf	6 27	7 27	8 27	9 27	10 27	11 27	12 27	13 27	14 27	15 27	16 27	17 27	18 27	19 27	20 27	20 57	21 57	22 57	23 57	0 57
Oberbüren, Post	6 34	7 34	8 34	9 34	10 34	11 34	12 34	13 34	14 34	15 34	16 34	17 34	18 34	19 34	20 04	21 04	22 04	23 04	0 04	1 04
Oberbüren, Post	6 46	7 46	8 46	9 46	10 46	11 46	12 46	13 46	14 46	15 46	16 46	17 46	18 46	19 46	20 16	21 16	22 16	23 16	0 16	
Zuzwil SG, Industrie	6 52	7 52	8 52	9 52	10 52	11 52	12 52	13 52	14 52	15 52	16 52	17 52	18 52	19 52	20 22	21 22	22 22	23 22	0 22	
	Wil	Wil	Wil	Wil	Wil	Wil	Wil	Wil	Wil	Wil	Wil	Wil	Wil	Wil						

Kurs um 30' verschoben (Mengengerüst unverändert)
 Zusätzlicher Kurs

Sonntag und allg. Feiertage

Zuzwil SG, Industrie	Wil	Wil	Wil	Wil	Wil	Wil	Wil	Wil	Wil	Wil	Wil	Wil	Wil	Wil	20 34	21 34	22 34	23 34	0 34	
Oberbüren, Post	6 11	7 11	8 11	9 11	10 11	11 11	12 11	13 11	14 11	15 11	16 11	17 11	18 11	19 11	20 11	20 41	21 41	22 41	23 41	0 41
Oberbüren, Post	6 18	7 18	8 18	9 18	10 18	11 18	12 18	13 18	14 18	15 18	16 18	17 18	18 18	19 18	20 18	20 48	21 48	22 48	23 48	
Niederwil SG, Dorf	6 27	7 27	8 27	9 27	10 27	11 27	12 27	13 27	14 27	15 27	16 27	17 27	18 27	19 27	20 27	20 57	21 57	22 57	23 57	
Gossau SG, Degenau	6 31	7 31	8 31	9 31	10 31	11 31	12 31	13 31	14 31	15 31	16 31	17 31	18 31	19 31	20 31	21 01	22 01	23 01	0 01	
Gossau SG, Bahnhof	6 42	7 42	8 42	9 42	10 42	11 42	12 42	13 42	14 42	15 42	16 42	17 42	18 42	19 42	20 42	21 12	22 12	23 12	0 12	
Gossau SG, Bahnhof	6 18	7 18	8 18	9 18	10 18	11 18	12 18	13 18	14 18	15 18	16 18	17 18	18 18	19 18	19 48	20 48	21 48	22 48	23 48	0 48
Gossau SG, Degenau	6 23	7 23	8 23	9 23	10 23	11 23	12 23	13 23	14 23	15 23	16 23	17 23	18 23	19 23	19 53	20 53	21 53	22 53	23 53	0 53
Niederwil SG, Dorf	6 27	7 27	8 27	9 27	10 27	11 27	12 27	13 27	14 27	15 27	16 27	17 27	18 27	19 27	20 27	20 57	21 57	22 57	23 57	0 57
Oberbüren, Post	6 34	7 34	8 34	9 34	10 34	11 34	12 34	13 34	14 34	15 34	16 34	17 34	18 34	19 34	20 04	21 04	22 04	23 04	0 04	1 04
Oberbüren, Post	6 46	7 46	8 46	9 46	10 46	11 46	12 46	13 46	14 46	15 46	16 46	17 46	18 46	19 46	20 16	21 16	22 16	23 16	0 16	
Zuzwil SG, Industrie	6 52	7 52	8 52	9 52	10 52	11 52	12 52	13 52	14 52	15 52	16 52	17 52	18 52	19 52	20 22	21 22	22 22	23 22	0 22	
	Wil	Wil	Wil	Wil	Wil	Wil	Wil	Wil	Wil	Wil	Wil	Wil	Wil	Wil						

Kurs um 30' verschoben (Mengengerüst unverändert)
 Zusätzlicher Kurs

80.728/740 Uzwil - Oberbüren - Zuckenriet - Niederhelfenschwil / - Bischofszell Fahrplan 2019 Beilage 6a

Montag bis Freitag ohne allg. Feiertag

Table with columns for stations (Uzwil Bahnhof, Niederuzwil, Oberbüren, Zuckenriet, Niederhelfenschwil, Niederbüren, Bischofszell) and 48 columns for departure times.

Table with columns for stations (Bischofszell Stadt, Niederbüren, Niederhelfenschwil, Zuckenriet, Oberbüren, Oberbüren Post, Oberbüren Post, Oberbüren Buchental, Niederuzwil, Uzwil) and 48 columns for departure times, including Mo-Do and Fr labels.

Samstag ohne allg. Feiertag

Table with columns for stations (Uzwil Bahnhof, Niederuzwil, Oberbüren, Oberbüren Post, Oberbüren Post, Oberbüren Kloster Glattburg, Zuckenriet, Niederhelfenschwil, Niederbüren, Bischofszell) and 48 columns for departure times.

Table with columns for stations (Bischofszell Stadt, Niederbüren, Niederhelfenschwil, Zuckenriet, Oberbüren, Oberbüren Post, Oberbüren Post, Oberbüren Buchental, Niederuzwil, Uzwil) and 48 columns for departure times.

Sonntag und allg. Feiertage

Table with columns for stations (Uzwil Bahnhof, Niederuzwil, Oberbüren, Oberbüren Post, Oberbüren Post, Oberbüren Kloster Glattburg, Zuckenriet, Niederhelfenschwil, Niederbüren, Bischofszell) and 48 columns for departure times.

Table with columns for stations (Bischofszell Stadt, Niederbüren, Niederhelfenschwil, Zuckenriet, Oberbüren, Oberbüren Post, Oberbüren Post, Oberbüren Buchental, Niederuzwil, Uzwil) and 48 columns for departure times.

Montag bis Freitag ohne allg. Feiertag

Table with columns for station names and departure times. Stations include Uzwil, Niederuzwil, Oberbüren, Zuckenriet, Niederhelfenschwil, and Bischofszell. Times range from 5:34 to 23:57.

Kurs um 30' verschoben (Mengengerüst unverändert)
Zusätzlicher Kurs
1) Kurs fährt gegenüber Fahrplan 2019 3 Minuten früher (zwecks rechtzeitiger Abfahrt in Gegenrichtung)

Samstag ohne allg. Feiertag

Table with columns for station names and departure times for Saturday. Stations include Uzwil, Niederuzwil, Oberbüren, Zuckenriet, Niederhelfenschwil, and Bischofszell. Times range from 6:07 to 23:57.

Kurs um 30' verschoben (Mengengerüst unverändert)
Kurs um 30' verschoben (Option m. Zusatzaufwand)

Sonntag und allg. Feiertage

Table with columns for station names and departure times for Sunday. Stations include Uzwil, Niederuzwil, Oberbüren, Zuckenriet, Niederhelfenschwil, and Bischofszell. Times range from 6:37 to 23:57.

Kurs um 30' verschoben (Mengengerüst unverändert)
Kurs um 30' verschoben (Option m. Zusatzaufwand)
Wegfall Kurs