



Präsidiatdepartement des Kantons Basel-Stadt

**Staatsarchiv**

# Webarchivierung in der Praxis

**Erfahrungen des Staatsarchivs Basel-Stadt**

Kerstin Brunner / Olivier Debenath



# Webarchivierung als Teil der Digitalen Archivierung

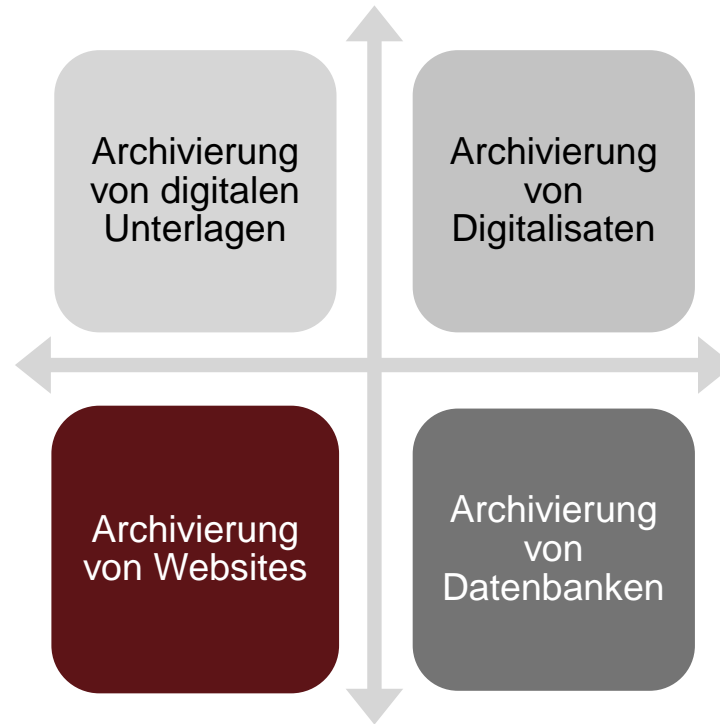



# Inhaltsübersicht

## 1 - Fachliche und organisatorische Perspektive

- Sicherung
- Bewertung
- Verzeichnung
- Benutzung
- Aufwand

## 2 - Darstellung aus Sicht der Lösungsarchitektur

- Geschäftsprozesse
- Anwendungskomponenten
- Technologiearchitektur

## 3 - Ausblick und Abschluss



# Inhaltsübersicht

## 1 - Fachliche und organisatorische Perspektive

- Sicherung
- Bewertung
- Verzeichnung
- Benutzung
- Aufwand

## 2 - Darstellung aus Sicht der Lösungsarchitektur

- Geschäftsprozesse
- Anwendungskomponenten
- Technologiearchitektur

## 3 - Ausblick und Abschluss



## Webarchivierung im Staatsarchiv Basel-Stadt ab 2006

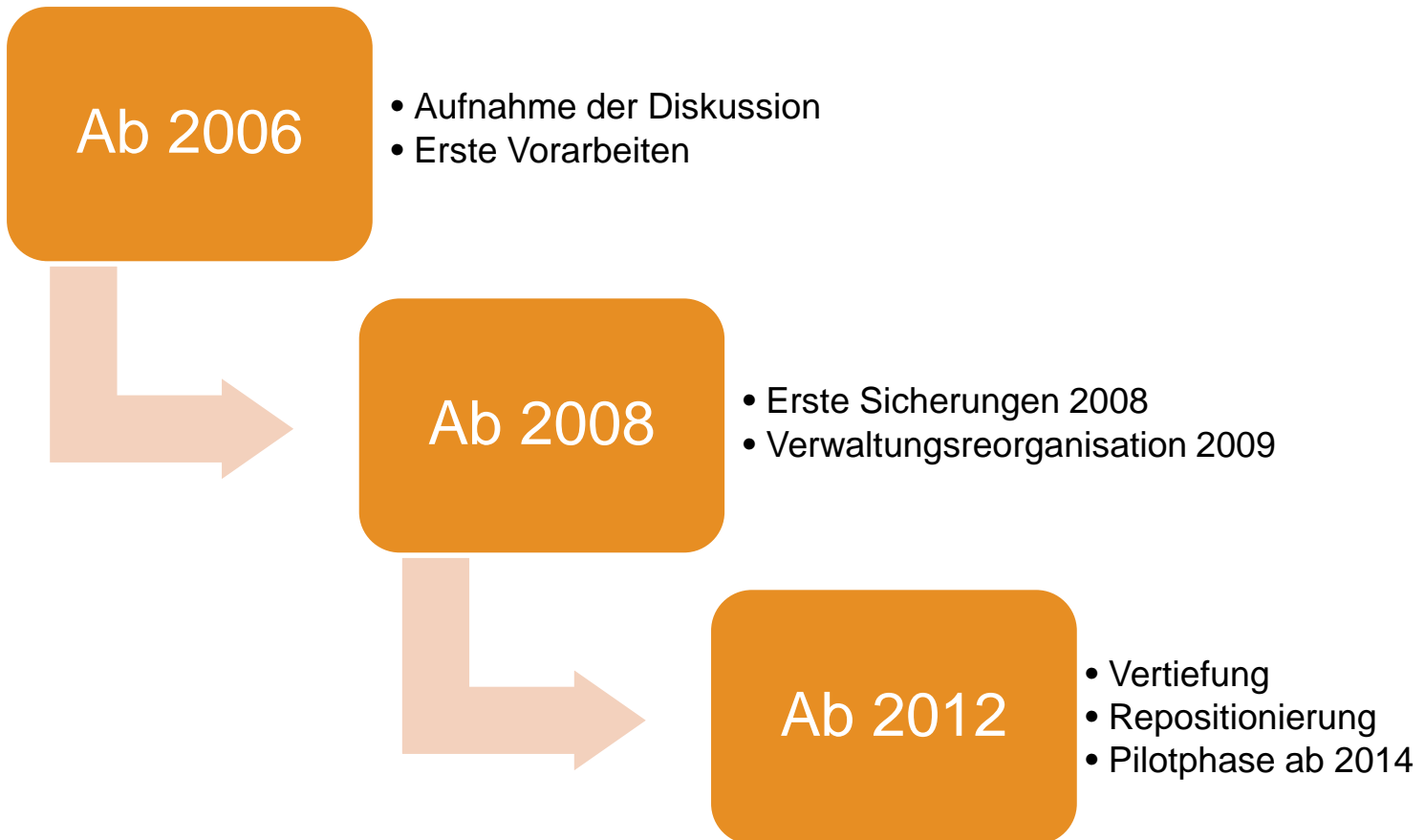



## VORBEREITUNG PILOT (AB 2012)

Technische Lösung?

Benutzung?

Rechtliche Aspekte?

Zusammenarbeit mit anderen Institutionen?

Positionierung in Archiv- und  
Bibliothekenlandschaft?

Bewertungsgrundsätze?

Sicherung in Auftrag?

- Diskussion im Kernteam
- Beschlüsse an regulärer Teamsitzung



## 2014-2016: Pilotphase

- WCT als technische Lösung
- Jährliche Sicherung von 150 kantonalen Seiten
- Ressourcen im Staatsarchiv: je 5% der regulären Arbeitszeit
- Detailinformationen zu folgenden Themen:
  - Bewertung
  - Sicherung
  - Verzeichnung
  - Benutzung
  - Aufwand in Zahlen



## Bewertung

- Rund 150 kantonale Seiten werden jährlich ein Mal gesichert
- Verschiedene Leitfragen, die wir uns in diesem Zusammenhang gestellt haben:
  - Warum sichern wir was?
  - Was berücksichtigen wir nicht speziell?
  - Inhaltliche Bewertung der Seiten?
  - Verwaltungsinterne Seiten?
  - Einbezug des Aktenbildners?
  - Rechtliche Aspekte?





## Verzeichnung I: Ansiedlung im Archivbaum

CH-000027-1 Staatsarchiv des Kantons Basel-Stadt		Abgeschlossen	
HA	Hauptarchiv		Abgeschlossen
NA	Nebenarchive		Abgeschlossen
PA	Privatarchive		Abgeschlossen
BSL	Bilder- und Negativsammlung		Abgeschlossen
PLA	Planarchiv		Abgeschlossen
BPA	Bauplanarchiv		Abgeschlossen
SLL	Sammlungen		Abgeschlossen
	Sammlungsgut		Abgeschlossen
	Adressbuch der Stadt Basel und der Gemeinden Bettingen und Riehen	1789-2015	In Bearbeitung
	Collectaneen Alfred Remigius Weber-Oeri		In Bearbeitung
	Fragmente		Abgeschlossen
	Liber Copiarum	1879-	Abgeschlossen
	Rechtsquellen: Mandate, Gesetze, Verordnungen, Erlasse	1452-1896	Abgeschlossen
	Siegelsammlung		In Bearbeitung
	Stammbäume	keine Angabe	Abgeschlossen
	Wappensammlungen	keine Angabe	Abgeschlossen
	Webarchiv	2008-	In Bearbeitung
	Zeitungen	1730-	Abgeschlossen
	Zeitungsausschnittsammlung		In Bearbeitung



## Verzeichnung II: Bestands-Struktur

Webarchiv		2008-	In Bearbeitung
WA 1	Internetauftritt Generalsekretariat Bau- und Verkehrsdepartement (BVD)	2008. 12. 17-2014...	In Bearbeitung
WA 2	Internetauftritt Richtplan Basel	2008. 12. 18-2014...	In Bearbeitung
WA 3	Internetauftritt Bau- und Gastgewerbeinspektorat	2014	In Bearbeitung
WA 4	Internetauftritt Denkmalpflege	2014. 3. 27	In Bearbeitung
WA 5	Internetauftritt Geo-Portal	2014. 3. 27	In Bearbeitung
WA 6	Internetauftritt Grundbuch- und Vermessungsamt	2014	In Bearbeitung
WA 7	Internetauftritt Hochbauamt	2014. 3. 27	In Bearbeitung
WA 8	Internetauftritt Lufthygieneamt beider Basel	2014. 4. 1	In Bearbeitung
WA 9	Internetauftritt Amt für Mobilität	2014. 3. 27	In Bearbeitung
WA 10	Internetauftritt Planungsamt	2014. 3. 27	In Bearbeitung
WA 11	Internetauftritt Stadtgärtnerei	2014. 3. 27	In Bearbeitung
WA 12	Internetauftritt Tiefbauamt	2014. 3. 27	In Bearbeitung
WA 13	Internetauftritt Fachstelle für Submissionen (Submissionsbüro)	2014. 4. 1	In Bearbeitung
WA 14	Internetauftritt Regionalplanungsstelle beider Basel	2014. 4. 2	In Bearbeitung
WA 15	Internet- und Intranetauftritt Generalsekretariat Erziehungsdepartement	2008. 12. 23-2014...	In Bearbeitung
WA 16	Internetauftritt Berufsberatung, Berufs- und Erwachsenenbildung	2014. 3. 31	In Bearbeitung
WA 17	Internetauftritt Berufsschulen im Gesundheitswesen	2014. 3. 31	In Bearbeitung
WA 18	Internetauftritt Basler Bildungsserver	2014. 3. 31	In Bearbeitung
WA 19	Internetauftritt Filmkommission beider Basel	2014. 3. 31	In Bearbeitung
WA 20	Internetauftritt Gymnasium Leonhard	2014. 3. 31	In Bearbeitung
WA 21	Internetauftritt Primarschule Basel	2014. 4. 1	In Bearbeitung
WA 22	Internetauftritt Primarschule Bläsi	2014. 4. 1	In Bearbeitung
WA 23	Internetauftritt Primarschule Isaak Iselin	2014. 3. 31	In Bearbeitung



## Verzeichnung III: Struktur innerhalb eines Bestands

Webarchiv		2008-
WA 1	Internetauftritt Generalsekretariat Bau- und Verkehrsdepartement (BVD) 2008.12.17-2014...	In Bea
1	www.bvd.bs.ch	2014.3.25
1	Sicherung vom 25. März 2014	2014.3.25
2	Sicherung vom 16. Dezember 2015	2015.12.16
3	Sicherung vom 3. Mai 2016	2016.5.3
2	www.bd.bs.ch	2008.12.17
1	Sicherung vom 17. Dezember 2008	2008.12.17



# Verzeichnung IV: Erfasste Metadaten

Dossier  
WA 1 1/1 Sicherung vom 25. März 2014, 2014.3.25 (Dossier)

Status: In Bearbeitung  
65: Netzressourcen  
65: Netzressourcen

**Identifikation:**  
Signatur\* WA 1 1/1  
Signatur Archivplan\* 1  
WCT Target Instance ID 252144  
Titel Sicherung vom 25. März 2014  
Entstehungszeitraum Genau (=) 25.3.2014 und  ca.  ca.  
Verzeichnungsstufe Dossier  
Anzahl Dateien 530  
Datenvolumen (MB) 20.63  
Archivalienart Netzressource

**Kontext:**  
Zeitraum der Materialzusammenstellung Vor (<) 25.3.2014 und  ca.  ca.  
Bestandsgeschichte Turnus-Sicherung

**Inhalt und innere Ordnung:**  
Darin  
Enthält  
Bewertung und Kassation Die Netzressource wurde ohne Ausschluss von Inhalten gesichert.

**Zugangs- und Benutzungsbedingungen:**  
Benutzungshinweis Aufgrund der speziellen Aushebungs-Bedingungen aus dem digitalen Magazin kann die gesicherte Netzressource nur nach Vorbestellung im Staatsarchiv eingesehen werden.  
Physische Beschaffenheit

**Anmerkungen:**  
Anmerkungen

**Kontrolle:**  
Bearbeitungsvermerk

**Internet-Publikation**  
Weblink [www.bvd.bs.ch](http://www.bvd.bs.ch)

Benutzung  
Untergeordnete VF | Benutzung | Archivplan-Kontext | Verknüpfungen | Verweise | Dateien | Notizen | Deskriptoren | Behältnisse | Ausleihen | Fedora

Schutzfristkat.: Ordentliche Schutzfrist Bewilligung: Gemäss Archivgesetz BS  
Basissdatum: Zeitraumende Phys. Benützbarkeit: erschwert möglich  
Schutzfrisdauer: 31.12.2014 Schutzfristende: 31.12.2014 Zugänglichkeit: Öffentlich  
 Nicht unterschreitbar  Manuell verändert Verfügbarkeit: verfügbar  
 Für Online-Recherche freigegeben Weitere Benutzungshinweise:

Schutzfristnotiz:

Speichern  
Abbrechen  
Übertragen  
Auffrischen



## Verzeichnung IV: Erfasste Metadaten

 Dossier  
**WA 1 1/1 Sicherung vom 25. März 2014, 2014.3.25 (Dossier)**

---

**Identifikation:**

Signatur*	WA 1 1/1
Signatur Archivplan*	1
WCT Target Instance ID	262144
Titel	Sicherung vom 25. März 2014
Entstehungszeitraum	Genau (=)
Verzeichnungsstufe	Dossier
Anzahl Dateien	530
Datenvolumen (MB)	20.63
Archivalienart	Netzressource

**Kontext:**

Zeitraum der Materialzusammenstellung	Vor (<)
Bestandsgeschichte	Turnus-Sicherung

**Inhalt und innere Ordnung:**

Darin	
Enthält	
Bewertung und Kassation	Die Netzressource wurde ohne Ausschluss von Inhalten gesichert.



## Verzeichnung IV: Erfasste Metadaten

**Zugangs- und Benutzungsbedingungen:**

Benutzungshinweis: Aufgrund der speziellen Aushebungs-Bedingungen aus dem digitalen Magazin kann die gesicherte Netzressource nur nach Vorbestellung im Staatsarchiv eingesehen werden.

Physische Beschaffenheit:

**Anmerkungen:**

Anmerkungen:

**Kontrolle:**

Bearbeitungsvermerk:

**Internet-Publikation**

Weblink: [www.bvd.bs.ch](http://www.bvd.bs.ch)

Benutzung

Untergeordnete VF | Benutzung | Archivplan-Kontext | Verknüpfungen | Verweise | Dateien | Notizen | Deskriptoren | Behältnisse | Ausleihen | Fedora

Schutzfristkat.: Ordentliche Schutzfrist

Bewilligung: Gemäss Archivgesetz BS

Basisdatum: Zeitraumende

Phys. Benützbarkeit: erschwert möglich

Schutzfrisdauer: 0

Schutzfristende: 31.12.2014

Zugänglichkeit: Öffentlich

Nicht unterschreitbar  Manuell verändert

Verfügbarkeit: verfügbar

Für Online-Recherche freigegeben

Weitere Benutzungshinweise:

Schutzfristnotiz:



## Verzeichnung IV: Erfasste Metadaten, Übersicht

- Signatur und Signatur Archivplan
- Titel
- WCT Target Instance ID
- Entstehungszeitraum
- Verzeichnungsstufe
- Archivalienart
- Anzahl Dateien
- Datenvolumen
- Zeitraum der Materialzusammenstellung
- Bestandsgeschichte (Turnus- oder Ereignissicherung)
- Bewertung und Kassation
- Benutzungshinweis
- Zugangsbestimmungen
- Weblink



## Link auf das AIP/DIP

Name	PID (Persistent Identifier)	Kassieren
CH-000027-1: aip-01-0001145329-0001	CH-000027-1: aip-01-0001145329-0001	<input type="checkbox"/>





# Innenansicht des DIP

The screenshot shows the 'DIP Viewer' web application interface. The browser address bar displays the URL: `dipaccess.staatsarchiv.bs.ch:8080/dipviewer/app?pid=CH-000027-1:aip-01-0001145329-0001`. The page header includes the navigation path: **Basel-Stadt | Präsidiabund | Staatsarchiv**.

Key information displayed includes:

- DIP-Identifizier:** CH-000027-1:aip-01-0001145329-0001
- Archivsignatur:** WA 16 1/1
- Titel:** Sicherung vom 31. März 2014
- Zeitraum:** (empty)
- Verzeichnisstufe:** Dossier

Navigation buttons include: **AIP laden**, **Fedora-Disseminator**, **DIP herunterladen**, and **Abmelden**.

The main content area is titled **Struktursicht** and shows a tree view of the object's structure:

- ▼ Dossier | WA 16 1/1 | Sicherung vom 31. März 2014
  - ▼ Dossier | WA 16 1/1-1 | crawl-manifest.bt
  - ▼ Dossier | WA 16 1/1-2 | crawl-report.bt
  - ▼ Dossier | WA 16 1/1-3 | crawl.log
  - ▼ Dossier | WA 16 1/1-4 | frontier-report.bt
  - ▼ Dossier | WA 16 1/1-5 | hosts-report.bt
  - ▼ Dossier | WA 16 1/1-6 | IAH-20140331144257-00000-pdstavs09.cdx
  - ▼ Dossier | WA 16 1/1-7 | IAH-20140331144257-00000-pdstavs09.warc
  - ▼ Dossier | WA 16 1/1-8 | local-errors.log
  - ▼ Dossier | WA 16 1/1-9 | mimetype-report.bt
  - ▼ Dossier | WA 16 1/1-10 | order.xml
  - ▼ Dossier | WA 16 1/1-11 | processors-report.bt
  - ▼ Dossier | WA 16 1/1-12 | progress-statistics.log
  - ▼ Dossier | WA 16 1/1-13 | responsecode-report.bt
  - ▼ Dossier | WA 16 1/1-14 | seeds-report.bt
  - ▼ Dossier | WA 16 1/1-15 | seeds.bt
  - ▼ Dossier | WA 16 1/1-16 | uri-errors.log

On the right side, the **Identifikation** section provides details:

<b>Archivsignatur</b>	WA 16 1/1-7
<b>Titel</b>	IAH-20140331144257-00000-pdstavs09.warc
<b>Verzeichnisstufe</b>	Dossier

A button **Objekt herunterladen** is located above the identification table.

The footer of the application indicates the version: **DIP Viewer | 1.1.1**.



## Benutzung I: Überlegungen

- Möglichkeit im WCT selbst
- Lösung vor Digitalem Lesesaal

## Benutzung II: momentan verfolgte Lösung

- Wayback
- Ansicht Beispiel



## Link auf archivierte Website (Wayback)

**Verz.-Einheiten**

Dossier  
**WA 16 1/1 Sicherung vom 31. März 2014, 2014.3.31 (Dossier)**

Status: In Bearbeitung  
65: Netzressourcen  
65: Netzressourcen

**Kontext:**  
Zeitraum der Materialzusammenstellung: Vor (<) 31.3.2014 und   
 ca.  ca.

**Inhalt und innere Ordnung:**  
Darin:   
Enthält:   
Bewertung und Kassation:

**Zugangs- und Benutzungsbedingungen:**  
Benutzungshinweis:   
Physische Beschaffenheit:

**Anmerkungen:**  
Anmerkungen:

**Kontrolle:**  
Bearbeitungsvermerk:

**Internet-Publikation**  
Weblink: [www.bbe-bs.ch](http://www.bbe-bs.ch)

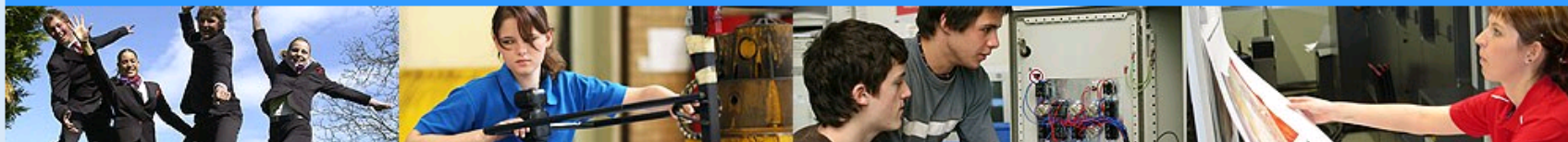

### Berufsberatung, Berufs- und Erwachsenenbildung

Leitung  
Clarastrasse 13  
Postfach 27  
4005 Basel

### Berufsberatung

Rebgasse 14  
4058 Basel  
Tel. 061 267 86 87

### Berufsinformation

Rebgasse 14  
4058 Basel  
Tel. 061 267 86 92

### Öffnungszeiten

Montag bis Mittwoch  
13.00 - 17.00 Uhr  
Donnerstag  
12.00 - 18.00 Uhr  
Freitag geschlossen

### Öffnungszeiten während den Schulferien

Jeweils nur donnerstags  
von 13.00 bis 17.00 Uhr

### Lehraufsicht

Clarastrasse 13  
4005 Basel  
Tel. 061 267 88 29

### Erwachsenenbildung

Koordination

Sie sind hier: [Startseite](#)

## Willkommen bei der Berufsberatung, Berufs- und Erwachsenenbildung (BBE)

Wir erbringen Dienstleistungen in den Bereichen Berufsinformation, Berufs- und Laufbahnberatung, Aufsicht über die beruflichen Grundbildungen, Ausbildung der Berufsbildnerinnen und Berufsbildner sowie Erwachsenenbildung. **Die Berufsberatung, Berufs- und Erwachsenenbildung (BBE)** gliedert sich in die Fachstellen Berufsberatung, Lehraufsicht und Erwachsenenbildung (*zu den gesetzlichen Grundlagen, zum [Lehrstellenbericht 2012](#)*).

Die Fachstelle **Berufsberatung** führt [Einzelberatungen für Jugendliche](#) und [Erwachsene](#) durch im Hinblick auf eine Berufswahl, einen Berufswechsel oder eine Laufbahnplanung. Sie betreibt das [Berufsinformationszentrum](#) an der Rebgasse 14, wo Informationen über Berufe und Ausbildungen, Lehrstellen, Schulen, Zwischenjahre, Sprachaufenthalte, Weiterbildungen und vieles mehr erhältlich sind.

**Wichtig: Anmeldungen bitte nur via [Onlineformular](#) oder direkt an unserem Empfang. Telefonische Anmeldungen sind leider nicht möglich.**

Die Fachstelle **Lehraufsicht** ist mit der [Aufsicht über die Ausbildung](#) in den Lehrbetrieben und die [Lehrabschlussprüfungen](#) beauftragt. Sie erteilt die [Bildungsbewilligungen](#) an Lehrbetriebe und [vermittelt bei Konflikten](#) zwischen Lernenden und Auszubildenden. Im Kurslokal an der Clarastrasse 13 finden die berufspädagogischen [Ausbildungskurse](#) für Berufsbildnerinnen und Berufsbildner in den Lehrbetrieben sowie der neu angebotene [Bildungsgang](#) mit eidgenössisch anerkanntem Diplom statt.

Die Fachstelle **Erwachsenenbildung** [Link](#) ist schwerpunktmässig verantwortlich für die Umsetzung des kantonalen Integrationsgesetzes im Bereich der Sprachförderung. Sie fördert eine

[Berufsbildungsinfo](#)  
[Medienmitteilungen](#)  
[Veranstaltungen](#)  
[Projekte](#)  
[Politische Vorstösse](#)  
[Kontakt](#)

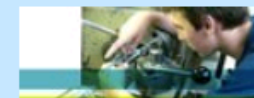

[Offene Lehrstellen](#)



[Anmeldeformular zur Berufs- und Laufbahnberatung](#)

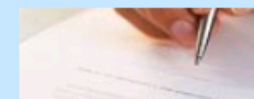

[Lehrvertrag online](#)



## Aufwand in Zahlen für Sicherung und Verzeichnung

- Pro Jahr in der produktiven Phase (Lösung ist klar, abgeseget und funktioniert)
- 1: Sicherung (Harvest)
  - Eine Stunde
- 2: Verzeichnung
  - Rund 20-25 Stunden pro Jahr
- 3: Verlinken der Dateien, Ingest und Wayback-Link
  - Rund 50-60 Stunden pro Jahr
- 4: Verwendung der Restzeit
  - Pro Jahr total ca. 90 Stunden pro Person
  - Problemfälle, Teamsitzungen, Evaluationen, Unvorhergesehenes, Forschungsstand



# Prozessdarstellung

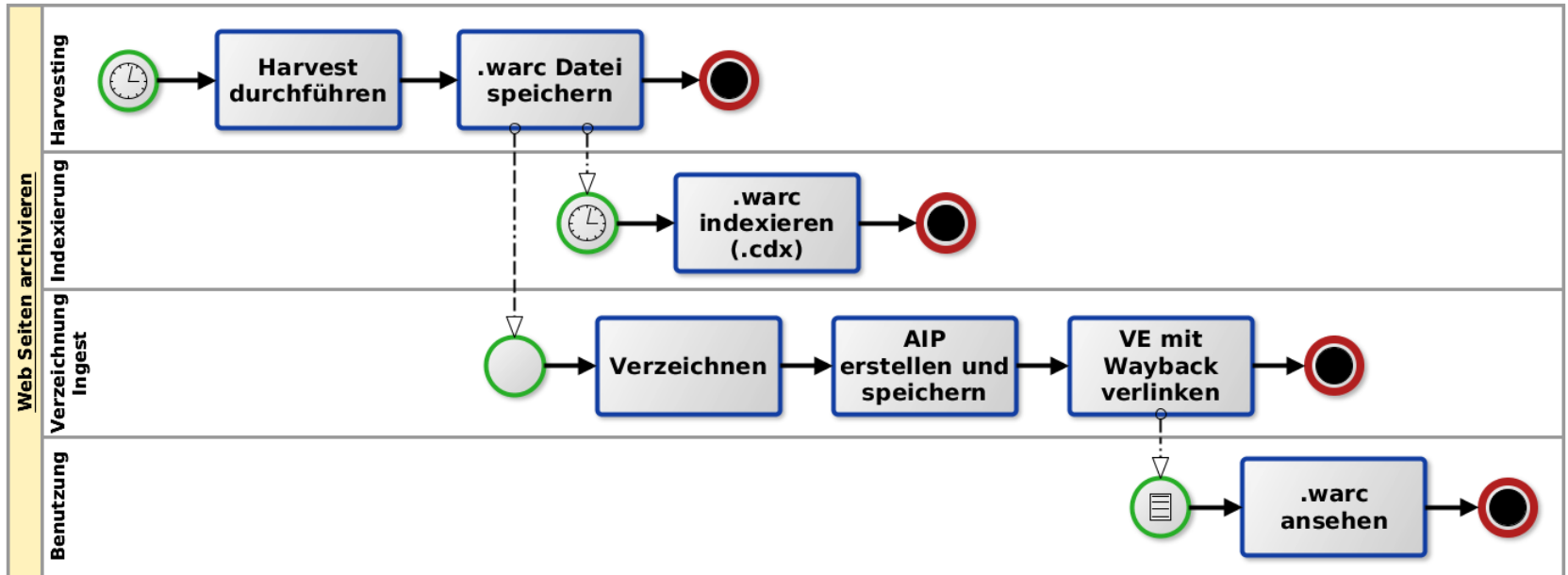



# Anwendungsarchitektur 1/5

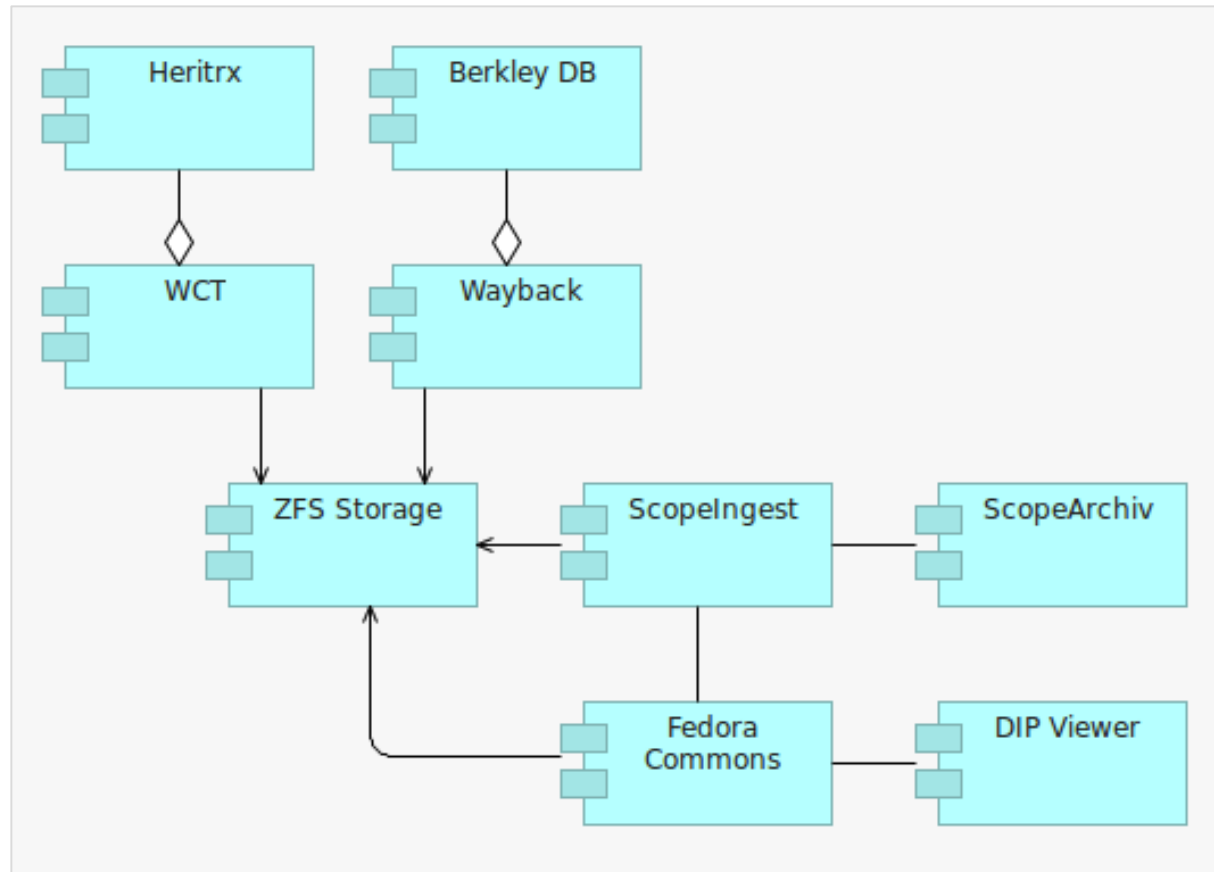



## Anwendungsarchitektur 2/5

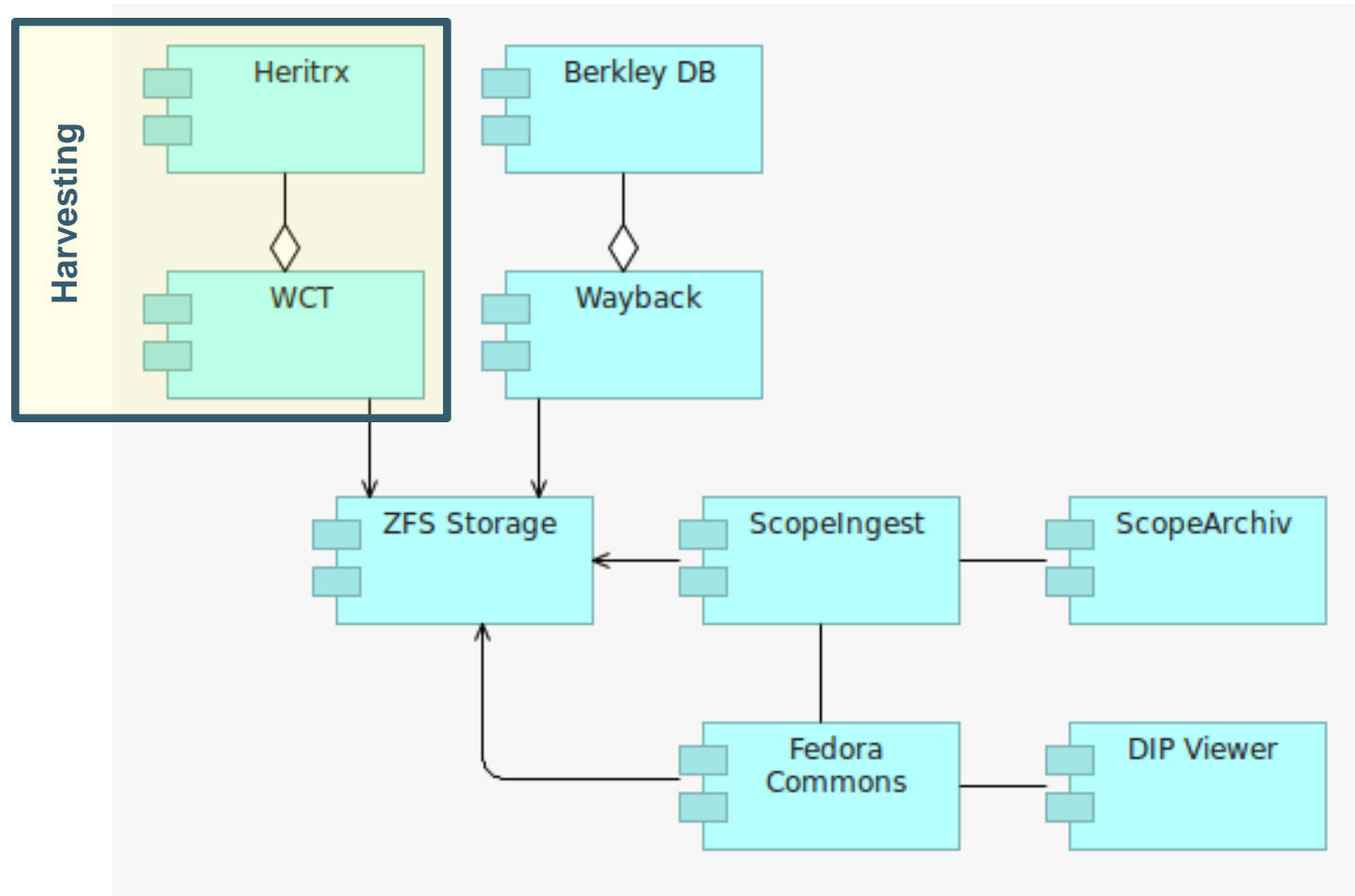





## Anwendungsarchitektur 3/5

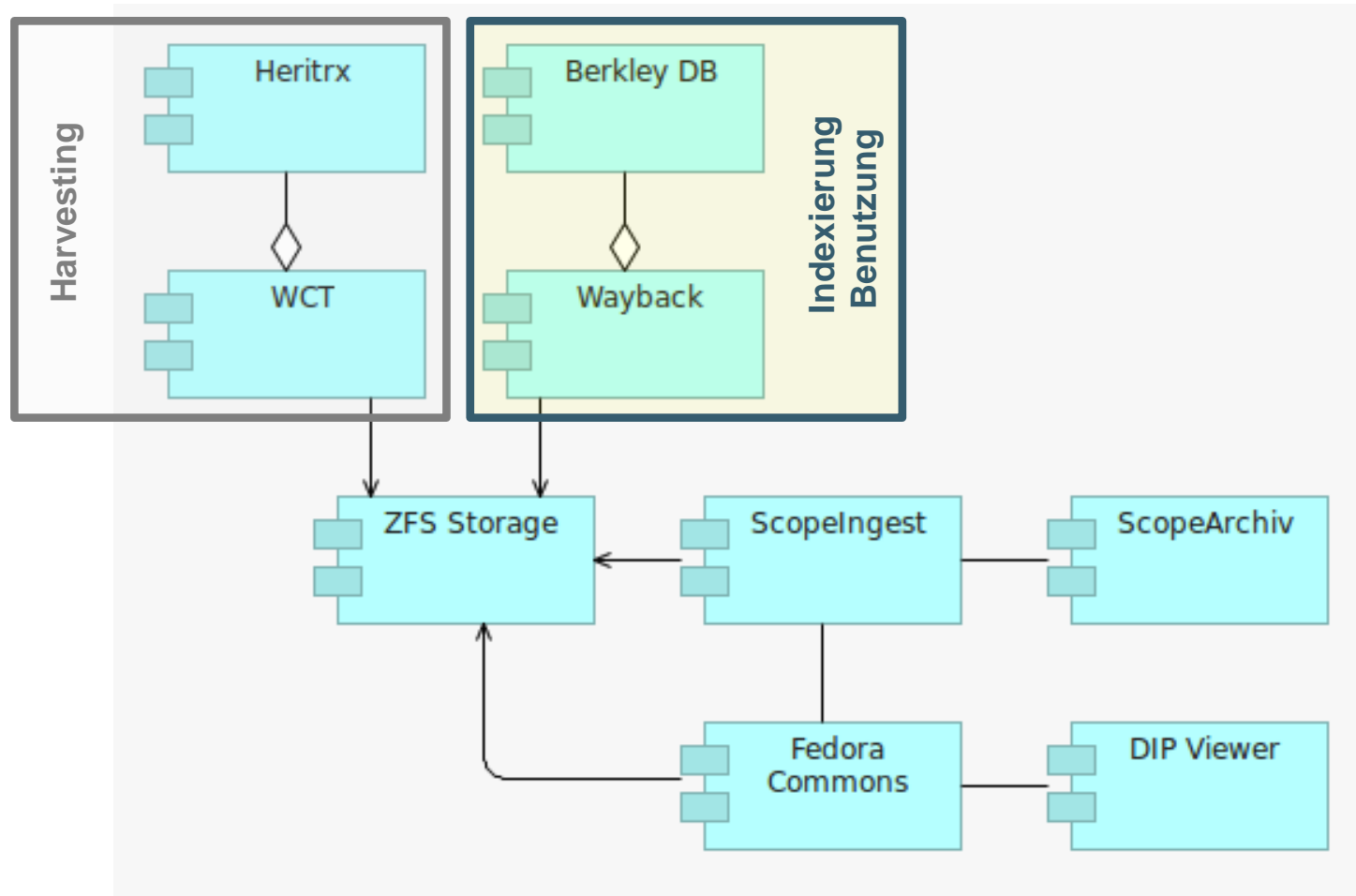



## Anwendungsarchitektur 4/5

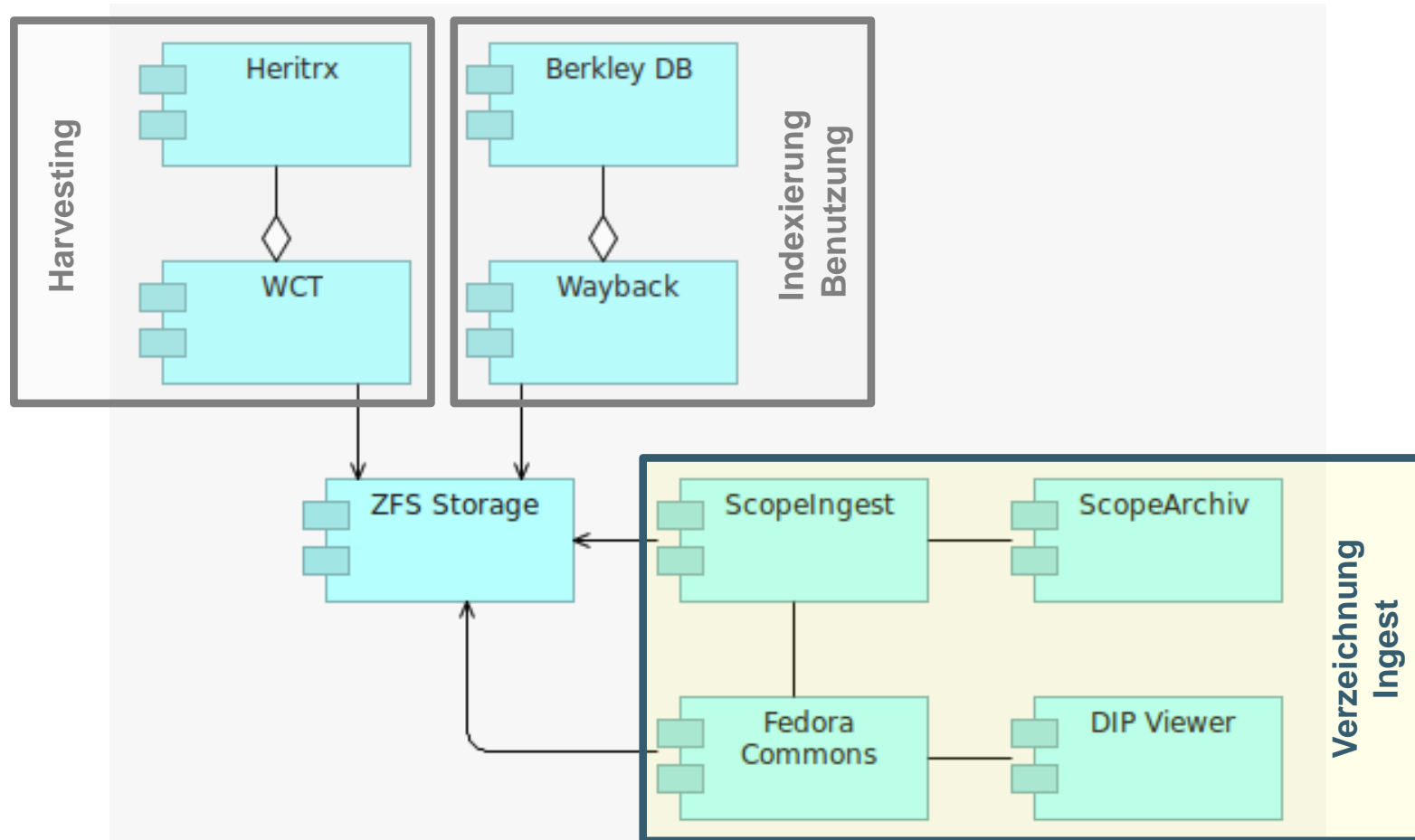



## Anwendungsarchitektur 5/5

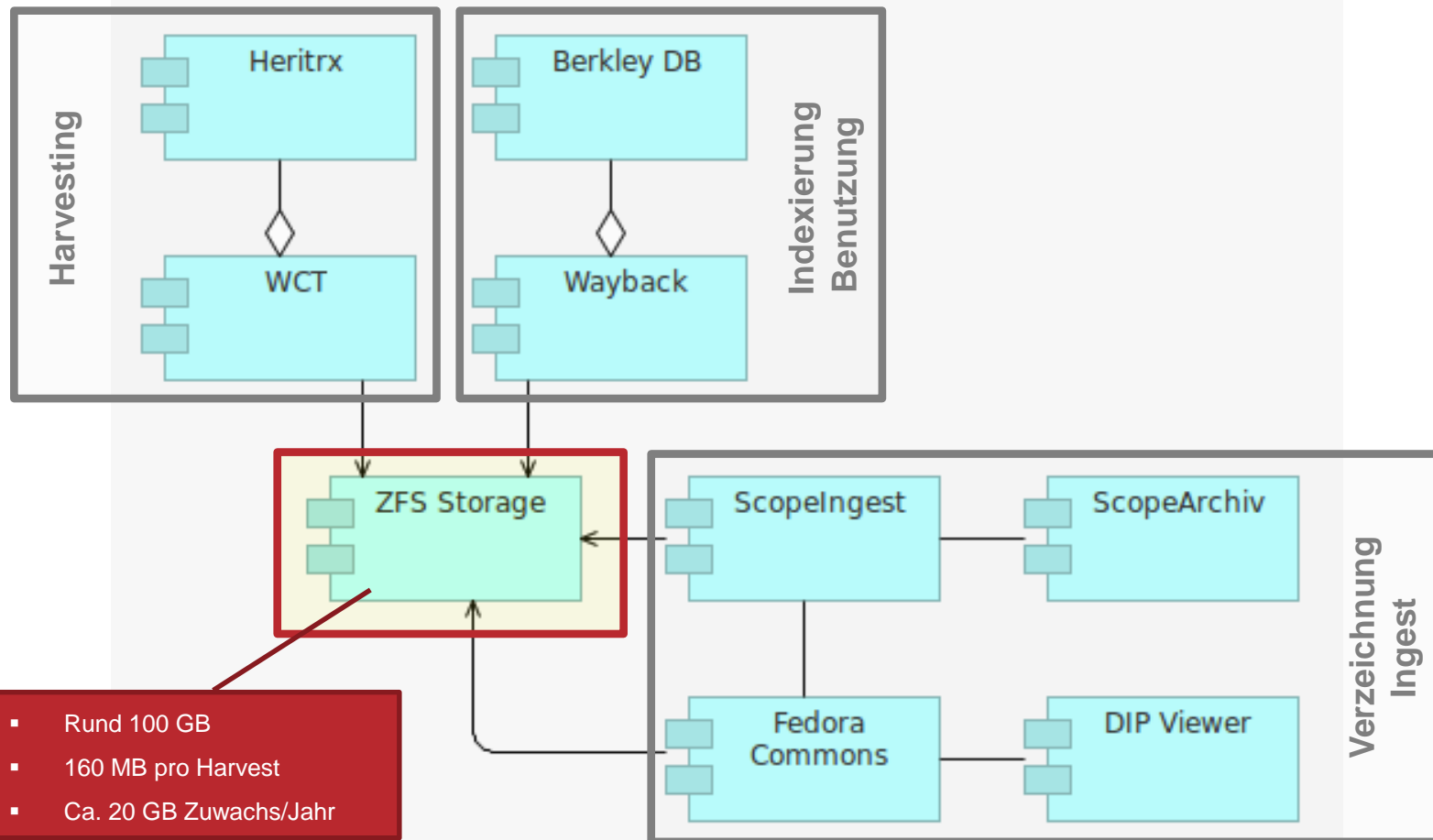



# Technologiearchitektur 1/2

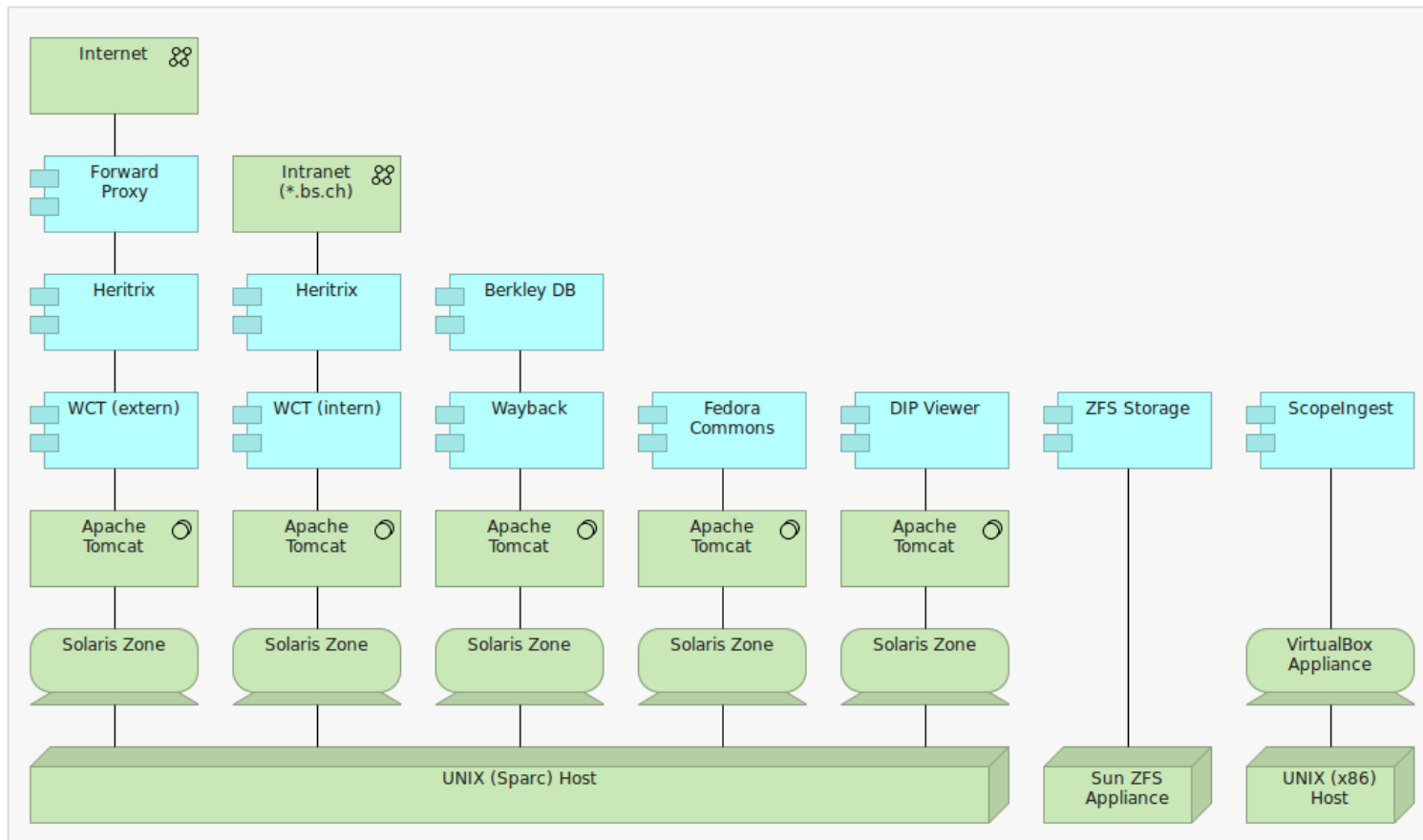



# Technologiearchitektur 2/2

## Produktivumgebung (Rechenzentrum 1)

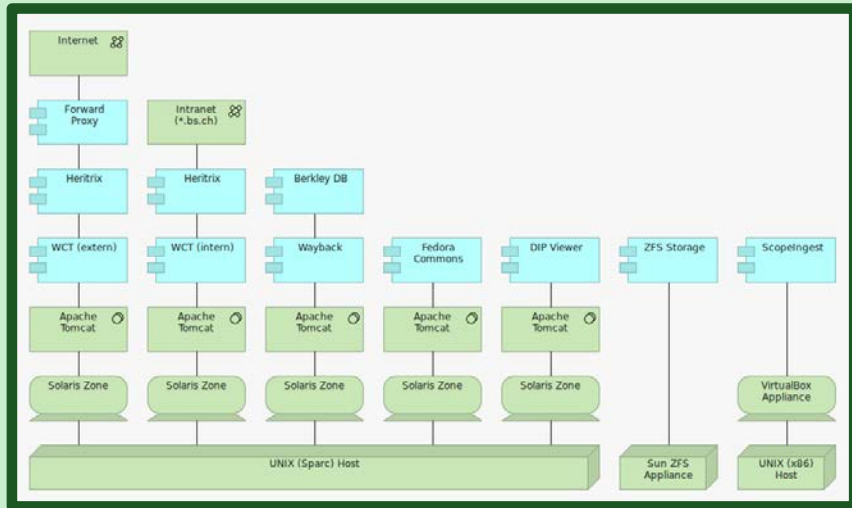

## Testumgebung (Rechenzentrum 2)

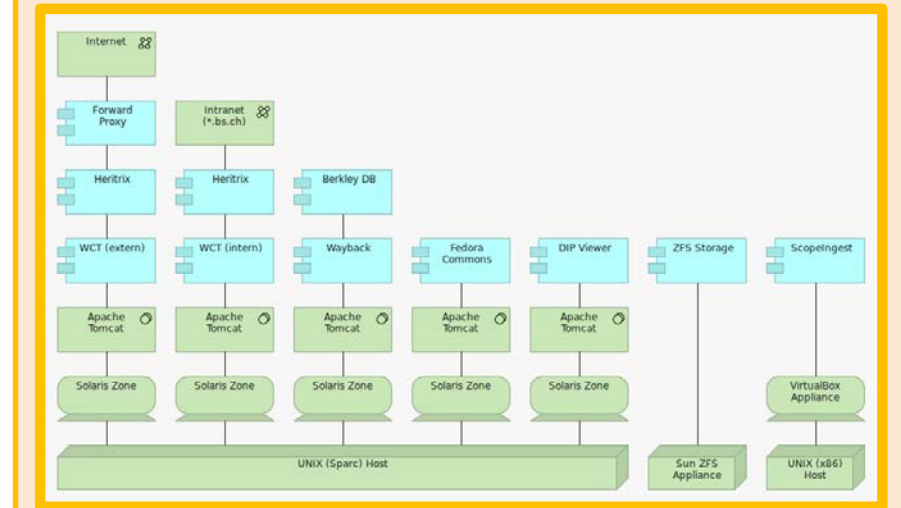



## Ausblick und Abschluss

- Abschluss Pilotphase per Ende 2016
- 2017: Evaluation dieser Phase
- 2017: Entscheid wie weiter / regulärer Betrieb
- 2017: Freigabe, nutzbar und sichtbar machen



## Kontakt

- Kerstin Brunner, [kerstin.brunner@bs.ch](mailto:kerstin.brunner@bs.ch)
- Olivier Debenath, [olivier.debenath@bs.ch](mailto:olivier.debenath@bs.ch)