

Rorschacherberg SG

Erläuterungsskizzen

16. August 2007

Baureglement

Art. 5 BauR Gebäudelänge

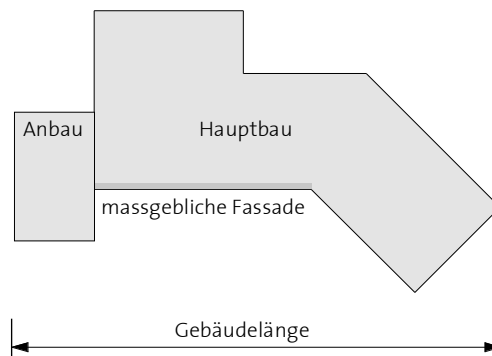

Art. 6 BauR Firsthöhe

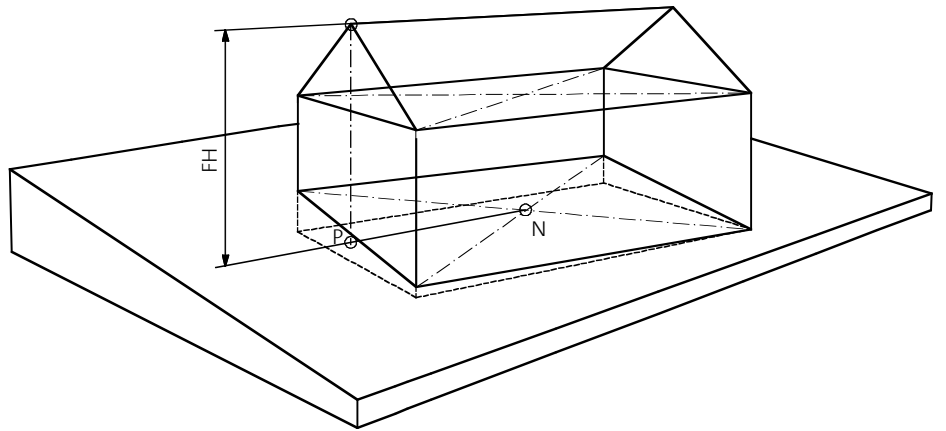

FH = Firsthöhe
N = Niveaupunkt
P = horizontale Projektion des Niveaupunktes auf die Fassade

Art. 6o BauG / Art. 7 BauR Gebäudehöhe bei Pultdach

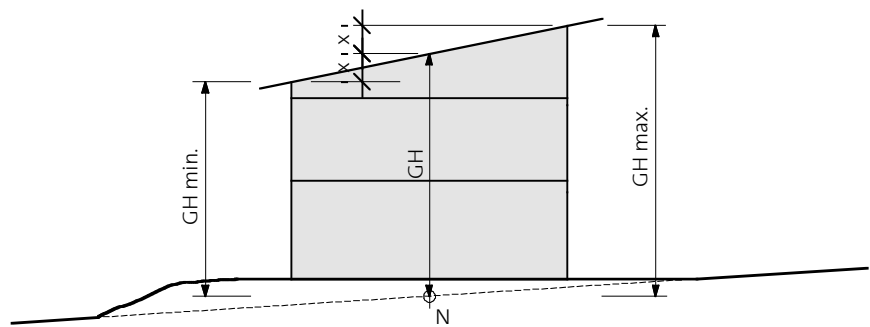

GH = Gebäudehöhe
N = Niveaupunkt

Art. 7 BauR Geschosszahl und Dachformen

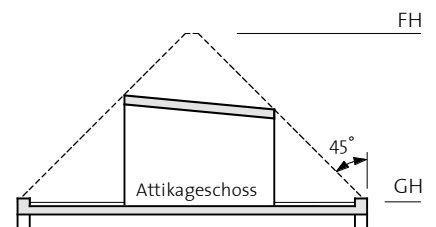
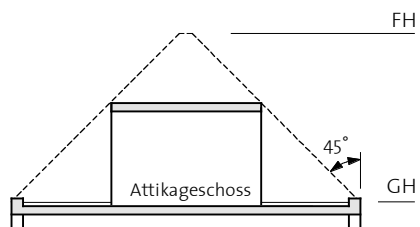
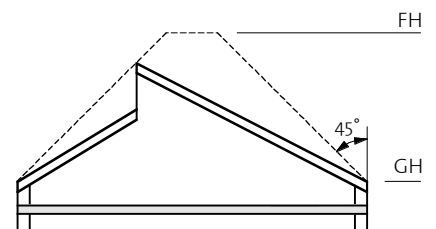
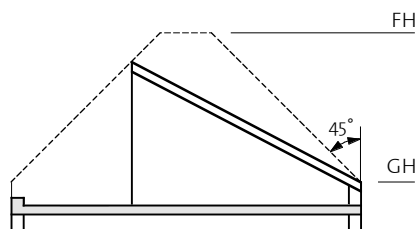
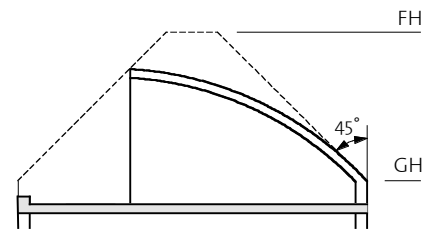
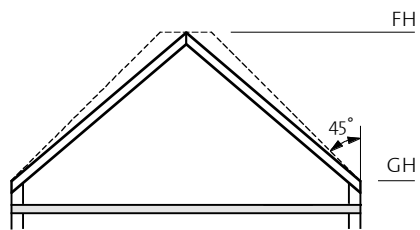
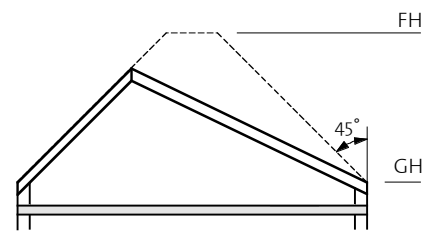
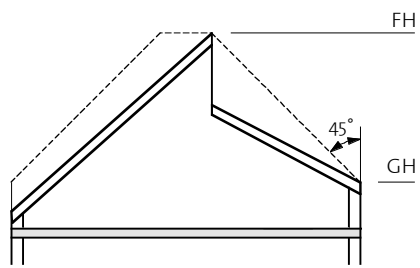
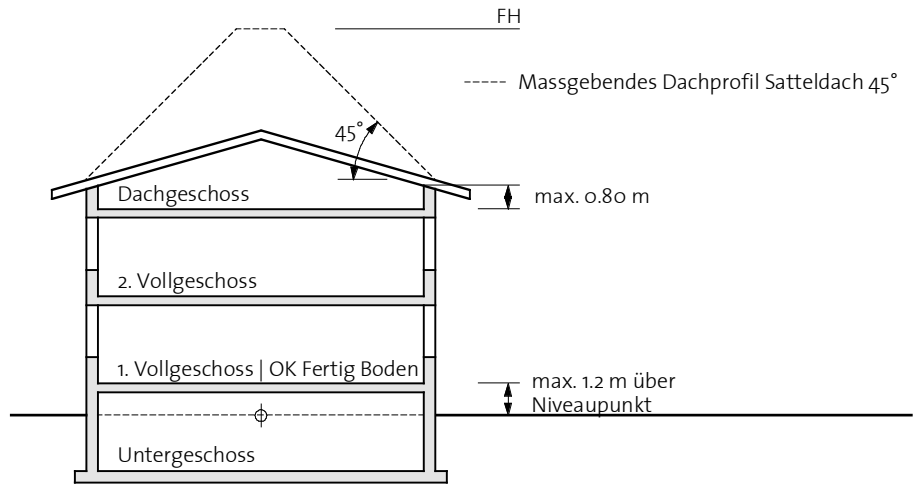

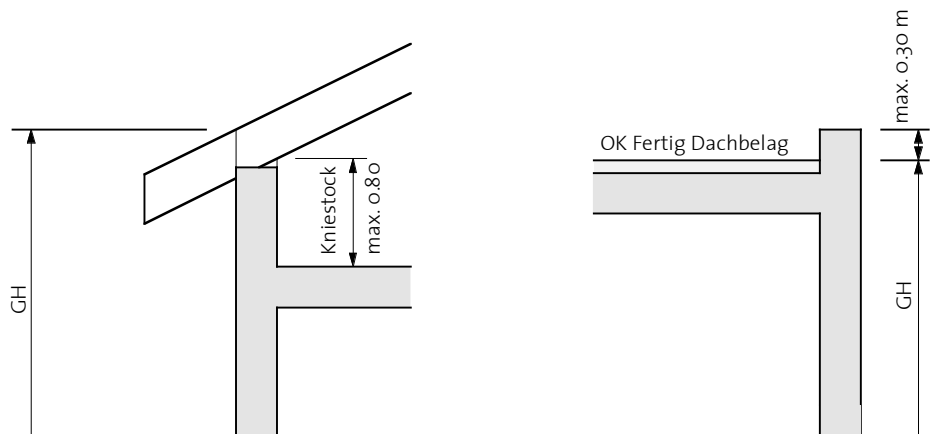
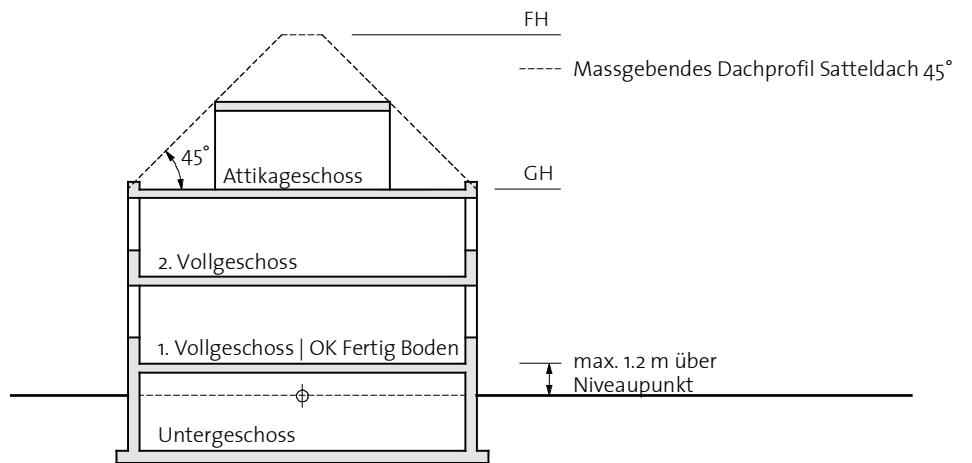
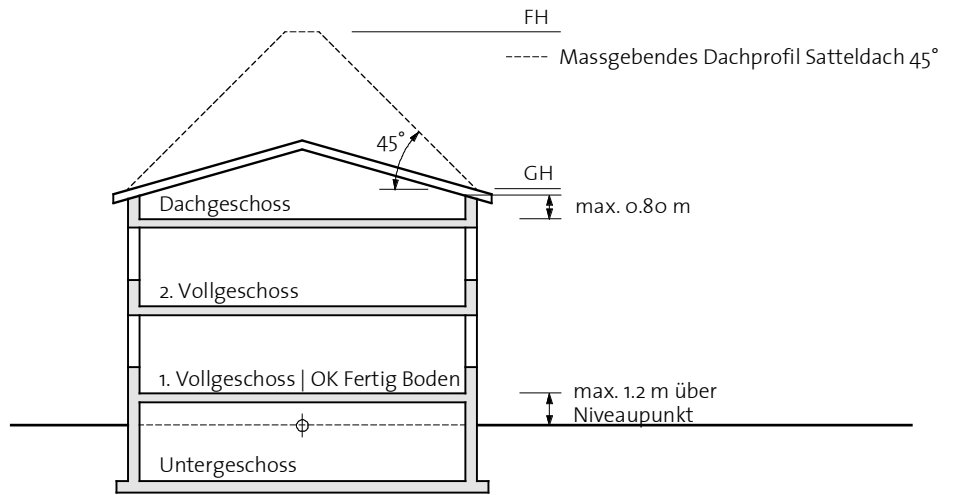

Schrägdach | Kniestock

Flachdach

a) bei geraden Gebäuden parallel zur Grenze

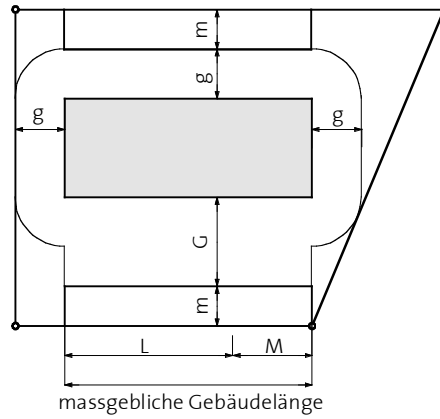

b) bei abgewinkelten Gebäuden schräg zur Grenze

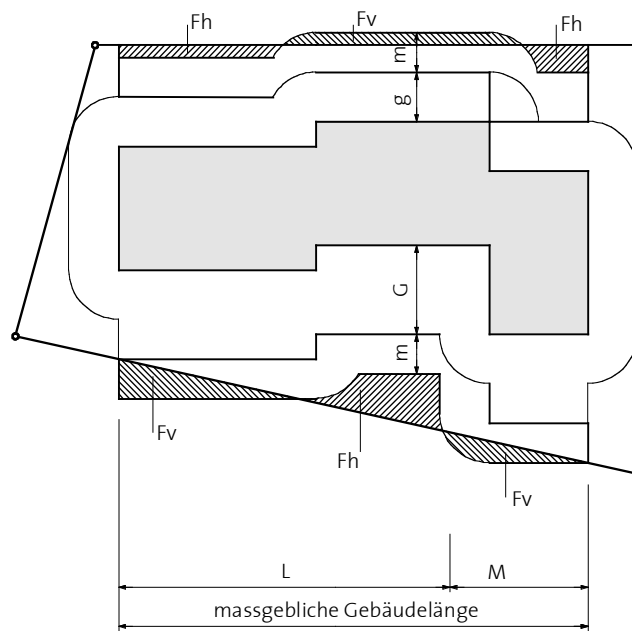

Die Summe aller Flächen F_v darf nicht grösser sein als die Summe aller Flächen F_h

L = Länge der erlaubten Gebäudeseite ohne Mehrlänge

M = Mehrlänge

G = grosser Grenzabstand

g = kleiner Grenzabstand

m = Mehrlängenzuschlag

F_v = Flächenausgleich vorne

F_h = Flächenausgleich hinten

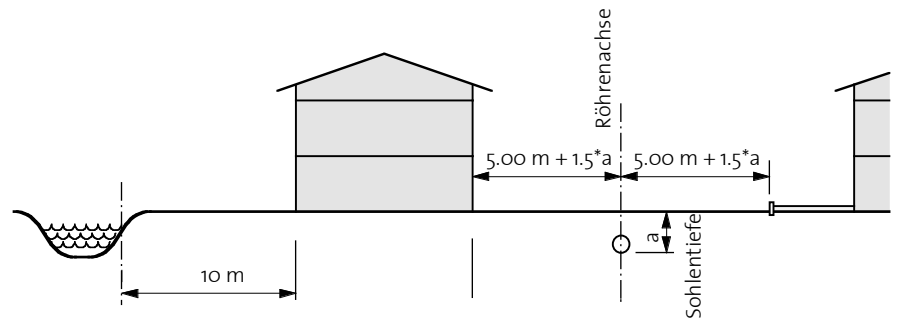

Abstand ab Schnittpunkt mittlerer Wasserstand mit Uferböschung (bei mittlerem Gerinnequerschnitt, unter 0.2 m^2 gleich 4 m)

Abstand gegenüber eingedolten Gewässern

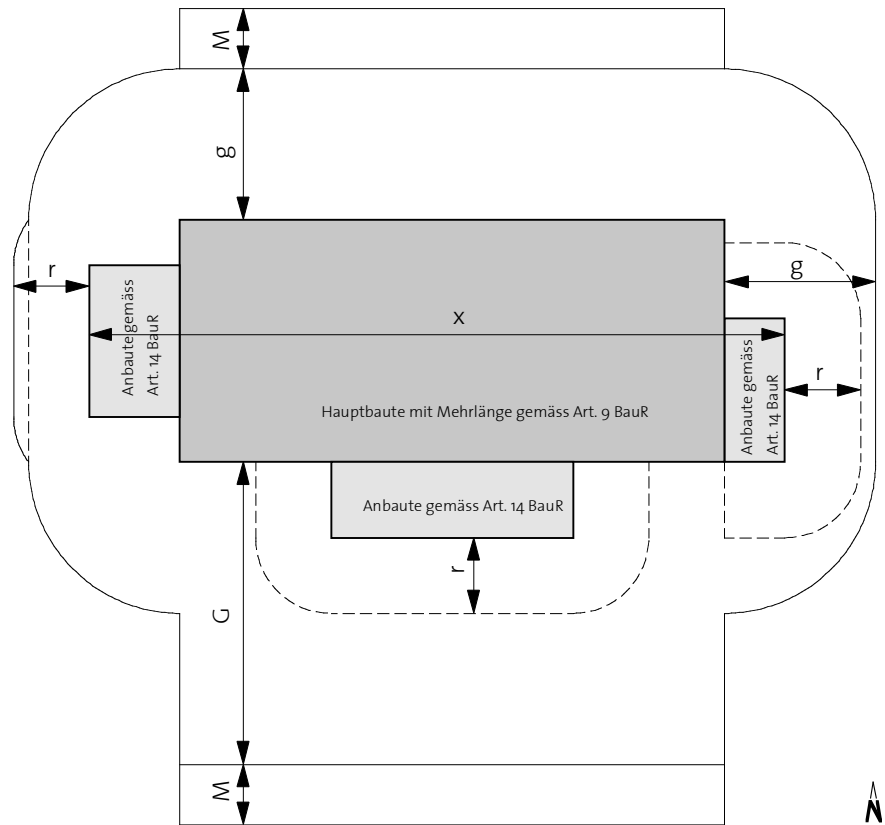

- x = massgebende Gebäudelänge für Berechnung des Mehrlängenzuschlages
- G = grosser Grenzabstand (auch einzuhalten bei vorgelagerter Anbaute)
- g = kleiner Grenzabstand (auch einzuhalten bei vorgelagerter Anbaute)
- r = reduzierter Grenzabstand für Anbaute
- M = Mehrlängenzuschlag

Art. 15 BauR Abstände von Vorbauten

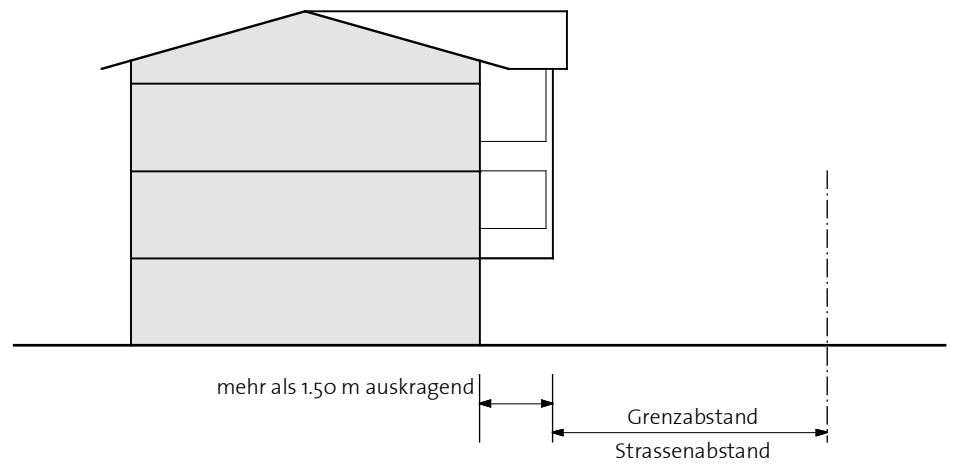
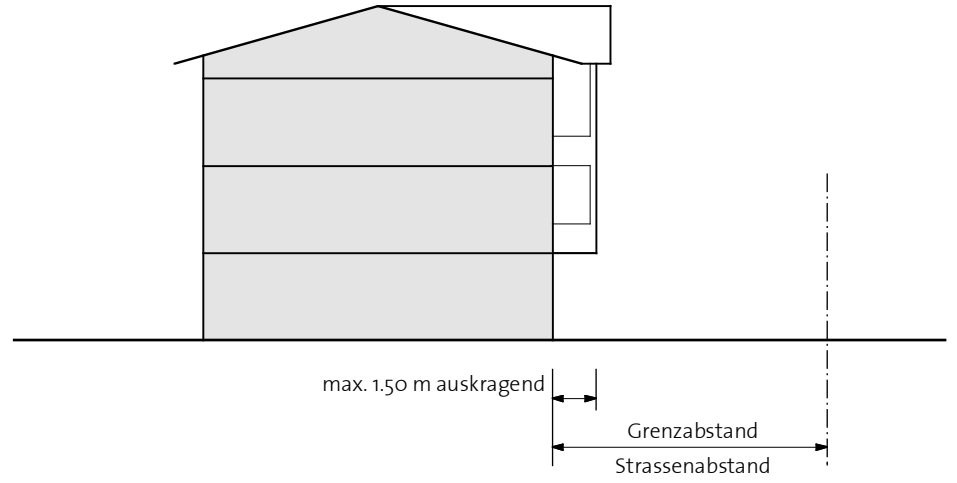

Art. 19 BauR Dachgestaltung

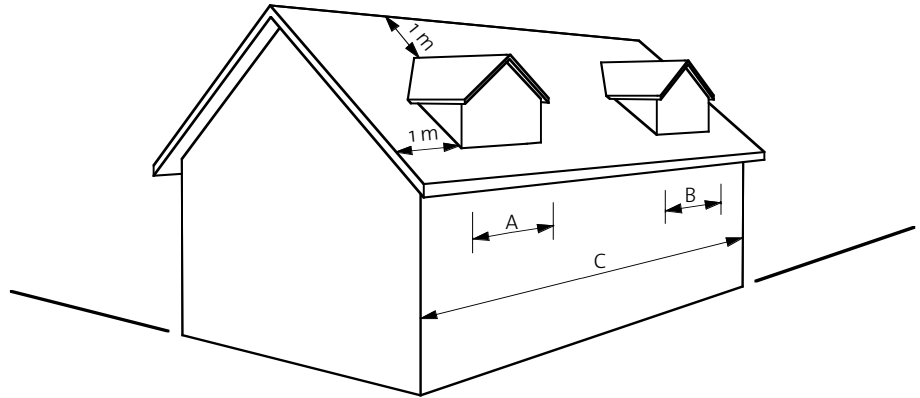

A : Breite Dachaufbau 1
B : Breite Dachaufbau 2
C : Länge der Gebäudeseite

$A + B = \text{höchstens } 1/3 C$

Quergiebel (bei symmetrischen Fassaden)

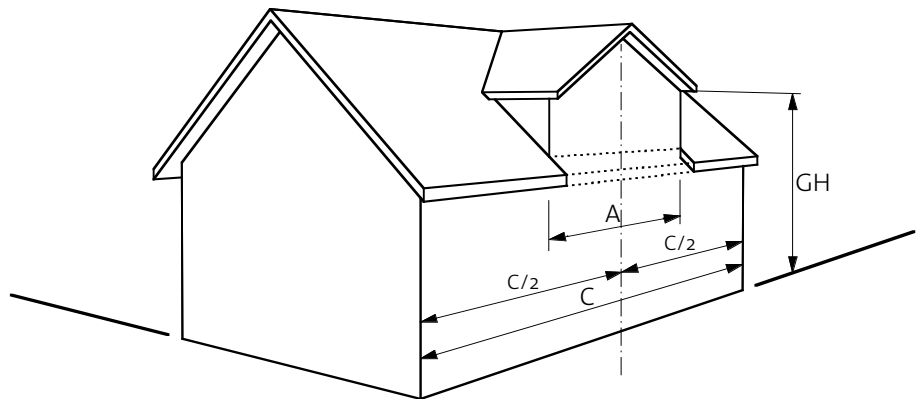

A : max. $1/2 C$

GH: Gebäudehöhe

angesäte Böschung

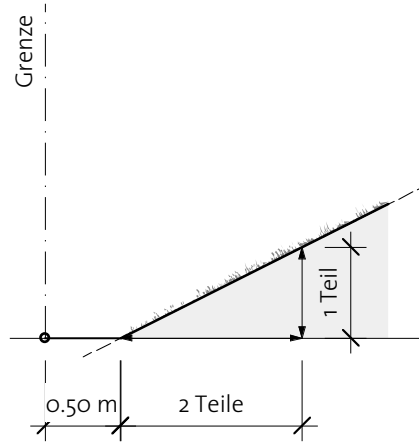

bepflanzte Böschung

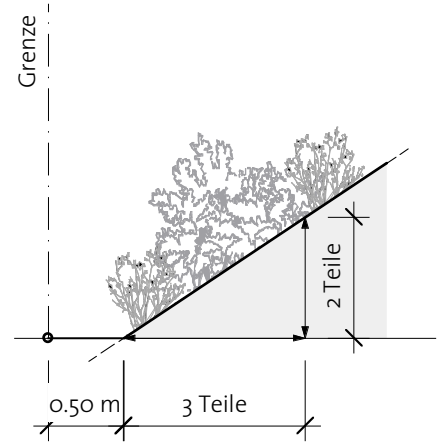

Schnitt

